



PROFESSIONAL SERIES™ TRUE HEPA AIR PURIFIER

For Models: HPA600 series



IMPORTANT SAFETY INSTRUCTIONS

READ AND SAVE THESE SAFETY INSTRUCTIONS BEFORE USING THIS AIR PURIFIER

When using electrical appliances, basic precautions should always be followed to reduce the risk of fire, electric shock, and injury to persons, including the following:

1. Read all instructions before operating the air purifier.
2. Place air purifier where it is not easily knocked over by persons in the household.
3. **ALWAYS** turn the air purifier controls to the **OFF** position and unplug from the wall outlet when not in use.
4. To disconnect the air purifier, make sure the unit is powered **OFF** then grip the plug and pull it from the wall outlet. **NEVER** pull by the cord.
5. **DO NOT** use any product with a damaged cord or plug or if product malfunctions, is dropped or damaged in any manner. Keep the cord away from heated surfaces.
6. **DO NOT** use air purifier outdoors.
7. **DO NOT** use air purifier unless it is fully assembled.
8. **DO NOT** run power cord under carpets, and **DO NOT** cover with throw rugs. Arrange cord such that it will not be a tripping hazard.
9. **DO NOT** use air purifier where combustible gases or vapors are present.
10. **DO NOT** expose the air purifier to rain, or use near water, in a bathroom, laundry area or other damp location.
11. The air purifier must be used in its upright position.
12. **DO NOT** allow foreign objects to enter ventilation or exhaust opening as this may cause electric shock or damage to the air purifier. **DO NOT** block air outlets or intakes.
13. Locate air purifier near the outlet and avoid using an extension cord or power strip.
14. This appliance has a polarized plug (one blade is wider than the other). To reduce the risk of shock, this plug is intended to fit only one way in a polarized outlet. If the plug does not fit fully in the outlet, reverse the plug. If it still does not fit, contact a qualified electrician.
DO NOT attempt to defeat this safety feature.
15. A loose fit between the AC outlet (receptacle) and plug may cause overheating and a distortion of the plug. Contact a qualified electrician to replace loose or worn outlet.
16. **DO NOT** sit, stand or place heavy objects on the air purifier.
17. Disconnect power supply before servicing.
18. **SAVE THESE INSTRUCTIONS.**

For FCC compliance information, please see last page of this manual.

 **WARNING: To Reduce The Risk of Fire or Electric Shock, Do Not Use This Air Purifier With Any Solid-State Speed Control Device.**

YOUR AIR PURIFIER

HPA600 series

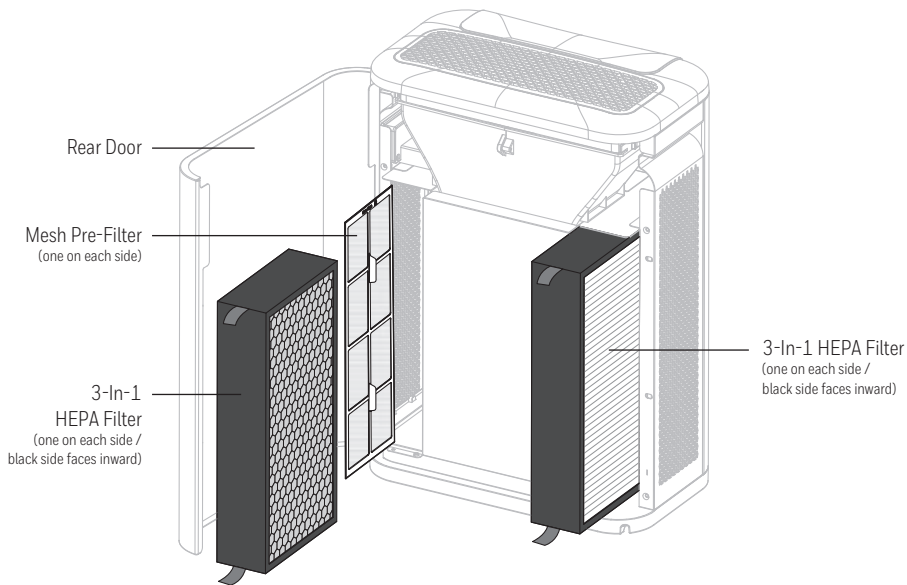
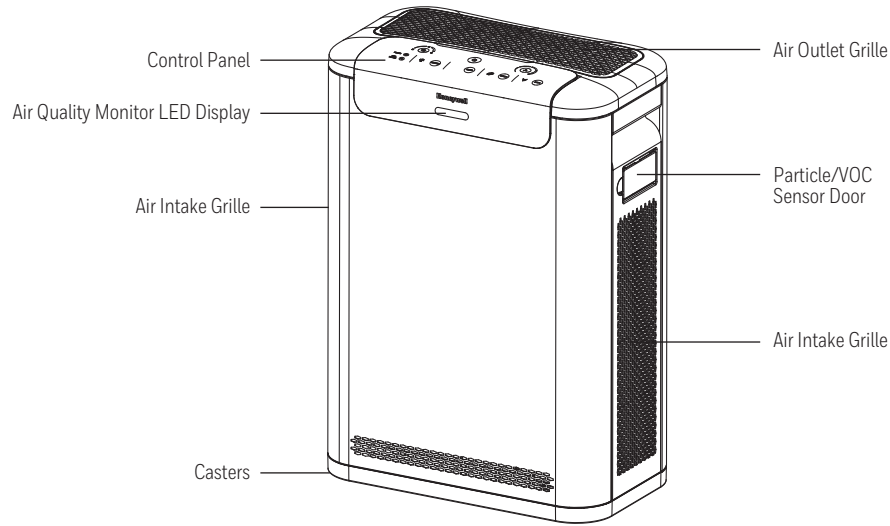

3-IN-1 HEPA FILTER

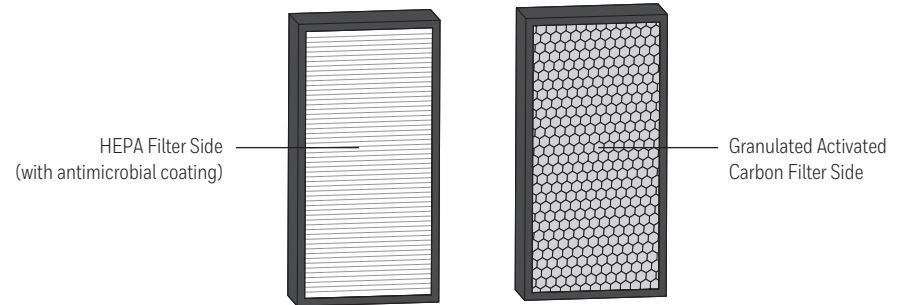

HOW YOUR AIR PURIFIER WORKS

The Honeywell Professional Series™ True HEPA Air Purifier uses a powerful 4 Step Cleaning System to help purify the air that passes through the filters in the unit (Fig. 1).

Step 1: Washable/Vacuatable Mesh Pre-filters at Air Intake – these filters help to capture larger airborne particles such as pet hair/fur and dust before they reach the HEPA filter. These filters should be removed approximately every 3 months and washed or vacuumed clean.

Step 2: HEPA Filters capture up to 99.97% of airborne particles as small as 0.1 micron¹.

Step 3: Antimicrobial coating inhibits growth of bacteria on filters².

Step 4: Granulated Activated Carbon Filter traps odors and VOCs.

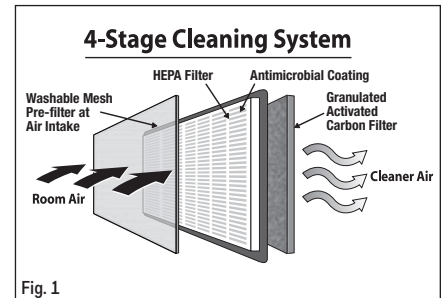

SET-UP

- Select a firm, level, and flat location. For best airflow, locate the unit at least 6 inches from any wall or furniture.
- When operating, large volumes of air are drawn toward the air purifier. Surrounding areas should be cleaned and/or vacuumed frequently to prevent build-up of dust and other contaminants. This may also help prolong the life of the filters. If the unit is placed on a light-colored carpet, a small mat or rug should be used underneath to prevent staining. This is especially important in homes with contamination from smoking, fireplaces, or where candles are burned.

¹ From the air that passes through the filters.

² Based on independent testing using AATCC100-2012 test method measuring bacterial inhibition and bactericidal properties of fabrics and nonwovens.

FIRST TIME USE

There are two 3-in-1 HEPA Filters supplied within your air purifier. These filters provide three stages of cleaning performance: HEPA filter media that helps capture up to 99.97% of airborne particles as small as 0.1 micron¹, antimicrobial coating that inhibits growth of bacteria on filters², and activated carbon granules help absorb odors and VOCs. The filters are wrapped to ensure purity, and are labeled to help identify the proper replacement filter (Type **Z** filters should be replaced 1x/year). Before using your new air purifier, you must remove the wrappers covering the filters.

- Make sure the air purifier is OFF and unplugged.
- Open the rear door to remove the filters. Remove the HEPA filters from the two sides of the unit (see Fig. 2).
- Remove the filters from the plastic bags.
- Install the filters into the unit with the red pull tabs facing outward (this will facilitate filter removal later). The side of the filter with the carbon granules (black side) and foam seal should be facing in to the purifier housing (see Fig. 3).
- Close the rear door and plug the unit into an outlet. You are now ready to use your new Honeywell Professional Series™ True HEPA Air Purifier.

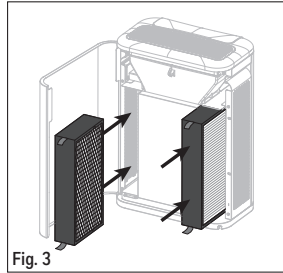
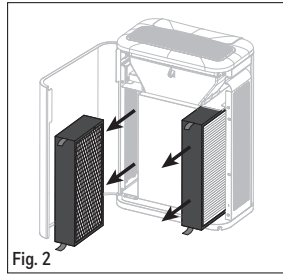

ENERGY STAR®



This product earned the ENERGY STAR® by meeting strict energy efficiency guidelines set by the U.S. EPA. The U.S. EPA does not endorse any manufacturer claims of healthier indoor air from the use of this product.

The energy efficiency of this ENERGY STAR® qualified model is measured based on a ratio between the model's Clean Air Delivery Rate (CADR) for Dust and the electrical energy it consumes, or CADR/Watt.

OPERATING INSTRUCTIONS

- Ensure the air purifier is plugged into a working electrical outlet. A chime will sound and the power light will illuminate when plugged in.
- Tap the power icon once. The unit will start at cleaning level 2 and remain on this setting until another cleaning level is selected.
- Tap the Cleaning Level to select a different cleaning level.

Portable air purifiers are more effective in rooms where all doors and windows are closed. It is recommended that you run your air purifier while you are at home to help clean the air. If desired, or conditions warrant, you may run your air purifier 24 hours a day.

CONTROLS

The Honeywell Professional Series™ True HEPA Air Purifier has easy-to-use controls to help you manage your indoor air quality. Each time you select a setting you will hear a chime indicating the setting has been changed.

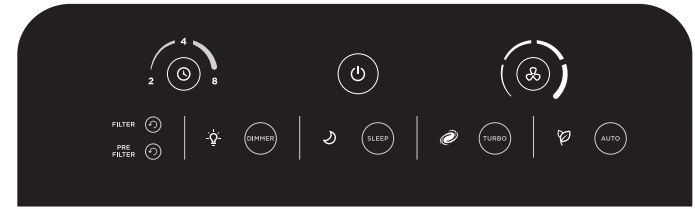

CLEANING LEVEL SELECTOR

This controls the air cleaning level of the unit. This Honeywell Professional Series™ Air Purifier has 4 cleaning levels plus a Turbo setting for power cleaning. Each time you turn your air purifier on it will start at cleaning level 2 setting. TAP the icon to cycle through the cleaning levels to reach the desired setting.

Level 1 – Sleep

This setting is best for ultra-quiet operation, perfect for nighttime use when sleeping.

Level 2 – Germ

This setting slows down air movement so microscopic airborne germs are most effectively captured in the filters. Germs, like certain bacteria and viruses, can be much smaller than other airborne particles or organisms. Giving the germs more time to dwell in the filters increases the filtration efficiency. This setting can be used during cold and flu season to help reduce certain germs from the air that passes through the filters.

Level 3 – General Cleaning

Best for General Cleaning. Use this setting to help reduce airborne dust and smoke particles, like those resulting from cooking or tobacco smoke. This setting is also very effective in reducing airborne pet dander.

Level 4 – Allergen

This setting makes the air purifier perform at the proper level for reducing many types of airborne allergens. It ensures the allergen capturing efficiency and rate is best for the particle sizes being captured.

TURBO MODE

When Turbo Mode is selected the will illuminate. This setting operates the air purifier at the highest cleaning level and maximizes its ability to help clean the air and help reduce odors and VOCs quickly.

AIR QUALITY INDICATOR

Your Honeywell Professional Series™ Air Purifier is equipped with Particle and VOC Sensors that detect the levels of particles and VOCs in the room and provide a visual display to indicate air quality. The Air Quality Indicator is an LED display located on the front of the air purifier below the Honeywell logo.

The particle and VOC sensors are constantly monitoring the air and the air quality indicator light will illuminate blue, amber, or red depending on the level of VOCs and/or particles detected in the room.

Blue – Good air quality. There is a low level of VOCs and particles detected.

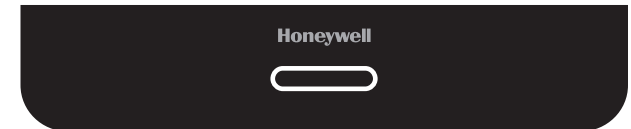

Amber – Medium air quality. There is a moderate level of VOCs or particles detected.

Red – Poor air quality. There is an elevated level of VOCs or particles detected.



NOTE: Upon start up, the unit may take a few minutes to calibrate and measure the air quality. During this time, the indicator will pulse between blue, amber, and red until the air quality is determined. When the appropriate reading is determined, the indicator will then remain a solid color.

AUTO SENSING MODE



When the Auto Sensing Mode is activated, the air purifier will automatically operate at the appropriate cleaning level to reduce the airborne particles or gases that are present in the room. To select Auto Sensing Mode, TAP  and the  icon will illuminate to indicate the Auto Sensing Mode has been activated.

Blue – Good air quality. There is a low level of VOCs and particles detected; air purifier will operate at Level 2 Cleaning setting



Amber – Medium air quality. There is a moderate level of VOCs or particles detected; air purifier will operate at Level 3 Cleaning setting

Red – Poor air quality. There is an elevated level of VOCs or particles detected; air purifier will operate at Level 4 Cleaning setting.



AUTO-OFF TIMER MODE

The Timer Option allows you to select how long the air purifier will run before it shuts off automatically. There are three pre-set run times: 2, 4, and 8 hours. Do not use this option if you want the air purifier to run continuously. To set the Auto-off Timer TAP the  until the desired setting (2, 4 or 8 hours) is illuminated. To exit the Auto-Off Timer Mode, TAP  until the Light shuts off.

SLEEP MODE



When the air purifier is set to Sleep Mode, it runs on the lowest cleaning level and dims the control panel light. This is perfect if you require extremely quiet operation and minimal lighting. To select Sleep Mode, TAP  and the  icon will illuminate to indicate the Sleep Mode has been activated.

DIMMER

The Dimmer Option allows you to adjust the brightness of the LED lights on the control panel and the Air Quality Indicator. The air purifier is programmed to turn on with the control panel brightness on HIGH. You may wish to adjust the brightness depending on the room where the air purifier is being used. To use the Dimmer TAP  once and lights will dim to LOW. To shut lights off, TAP  a second time. Please note that the Power icon will always remain illuminated but will dim to the low level. Tap  a third time to bring control panel lights back to the brightest level.

CHECK FILTER INDICATORS

This Honeywell Professional Series™ Air Purifier has two electronic filter checks to remind you when it is time to replace the 3-in-1 HEPA Filters and vacuum or wash the permanent mesh pre-filters, based on the air purifier's hours of use. When it is time to replace or clean the filters, one of the indicator lights will illuminate to identify which filter needs to be cleaned or replaced at that time.

When the “FILTER” light is illuminated, you should replace the 3-in-1 True-HEPA  filters. Please note this Honeywell Professional Series™ Air Purifier requires two 3-in-1 HEPA  filters. It is recommended the 3-in-1 HEPA  filters be replaced every 12 months.

When the “PREFILTER” light is illuminated, it is time to clean (vacuum or wash) the 2 mesh pre-filters. The mesh pre-filters are located on each side of the air purifier at the air intake. You will have to remove the  filters to access the mesh pre-filters. The pre-filters help capture larger airborne particles, such as dust and pet hair/fur. The pre-filters should be cleaned every 3 months.

These replacement/cleaning intervals are intended as guidelines only. Performance of any filter media is dependent upon the concentration of contaminants going through the system. High concentrations of contaminants such as dust, pet dander, and smoke will reduce the useful performance of the filters. To ensure stated product performance, use only Certified Honeywell Replacement Filters.

REPLACING THE 3-IN-1 HEPA FILTERS

Power OFF and unplug the air purifier. Remove and dispose of used filters. See installation instructions in FIRST TIME USE section on page 3 . This Honeywell True HEPA Professional Series™ Air Purifier takes two 3-in-1 HEPA Filters (Item no. HRF-Z2). The  Filter Replacement Pack includes 2 filters. This is a 1 year supply.

NOTE: the 3-in-1 HEPA  Filters are not washable. Do not immerse them in water.

CLEANING MESH PRE-FILTERS



The mesh pre-filters trap and capture larger airborne particles that enter the intake grilles. It is important to keep these clean to optimize airflow into the purifier and trap the larger debris before it reaches the HEPA filters. These pre-filters can be periodically removed and shaken or vacuumed clean. Alternatively, they can be rinsed by hand under warm water to clean. Let the pre-filters air dry completely before inserting them back in to the air purifier. The pre-filters should be cleaned every 3 months.

To access the mesh pre-filters, you will need to remove the two HEPA filters. Power OFF and unplug the air purifier. The mesh pre-filters are located on each side of the air purifier at the air intake. Grasp the plastic tab(s) for removal (see Fig. 4) and gently pull inward and out of the unit clearing the metal retention tabs. To replace clean (and dry) pre-filters, simply return them to the same location and set them in place by securing them behind the metal retention tabs (see Fig. 5).

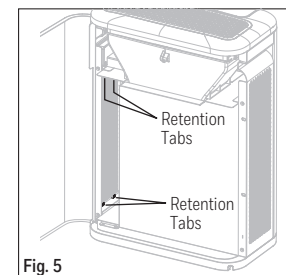
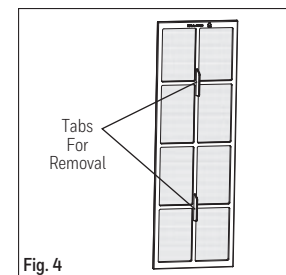
AFTER YOU HAVE REPLACED OR CLEANED THE FILTERS YOU WILL NEED TO RESET THE ELECTRONIC FILTER CHECK.



TO RESET THE ELECTRONIC FILTER CHECK

After the HEPA filters have been replaced and/or the pre-filters cleaned and re-installed in the unit, plug the unit into the power outlet and TAP the  icon. Press and hold the reset icon  next to the illuminated filter indicator for 2-3 seconds. A chime will sound and the indicator light will flash for 3 seconds and then shut off to show the timer has been reset. Repeat step if the other Check Filter Indicator is illuminated.

NOTE: If you clean the pre-filters or replace the 3-in-1 HEPA filters before the Check Filter Indicator is illuminated, it is possible to re-set the Indicator Lights. Press and hold the reset icon  for 2-3 seconds. A chime will sound and the light will flash for 3 second before shutting off. The filter timer has now been reset.

CLEANING THE PARTICLE SENSOR

The Particle Sensor is an important feature of your air purifier and is located in a compartment on the right side of the air purifier above the air intake grille. It is recommended that the particle sensor be cleaned every 3 months to optimize performance. Use your thumb to open the Particle Sensor Door and use a dry cotton swab to clean the three openings shown of any debris (see Fig. 5). **DO NOT** use any cleaners or liquids.

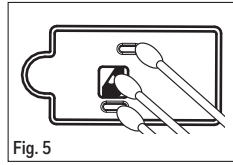

CLEANING AND STORAGE

We recommend that you clean the air purifier at least once every 3 months and before extended storage.

Use only a dry cloth to wipe the external surfaces of the air purifier.

DO NOT USE WATER, WAX POLISH, OR ANY CHEMICAL SOLUTION.

If your Air Purifier will not be used for more than 30 days, we recommend that you:

- Remove the 3-in-1 HEPA Filters from the unit.
- Wrap the Filters in an airtight plastic bag for best storage.

ACCESSORIES AND REPLACEMENT FILTERS

To ensure stated product performance, use only Certified Honeywell Replacement Filters. You may purchase Honeywell 3-in-1 HEPA Replacement Filter Pack (Z) (Item No. HRF-Z2) from the retailer where you purchased the air purifier or, directly from www.replacementfilters.com. If you have any questions, please call 1-800-477-0457 or email consumerrelations@kaz.com.

FREQUENTLY ASKED QUESTIONS

My air purifier is starting to make noise and the air output is less. What is wrong?

The filters may be dirty. High amounts of contaminants can block the pores in the filter and stop the air from moving through it. Replace the filters.

How long should I run my air purifier?

The air purifier will be most effective when doors and windows are closed. It is recommended that you run your air purifier while you are at home to help clean the air. If desired or conditions warrant, you may run your air purifier 24 hours a day.

Can I replace the VOC filters or HEPA filters independently?

No, the 3-in-1 HEPA filters have an activated carbon granule layer for VOC/odor reduction built in to the filter. The 3-in-1 (Z) Filter should be replaced once every for 12 months and the replacement filter HRF-Z2 contains 2 filters so 1 package will last a year.

My air purifier randomly switches operating speeds. Is something wrong?

Check to see if the Honeywell Professional Series™ True HEPA unit is in AUTO Sensing mode. The air purifier will automatically adjust the cleaning level to reduce airborne particles or gases that are present in the room.

When I plug my unit in, I don't see any lights on the control panel or hear any chimes, what is wrong?

Please ensure the rear door is completely closed. There is an interlock switch that prevents the unit from being powered on if the rear door is not completely closed.

CONSUMER RELATIONS

We are here to help. Call us toll-free at: 1-800-477-0457 E-mail: consumerrelations@kaz.com

Or visit our website at: www.HoneywellPluggedIn.com

Please be sure to specify the model number.

NOTE: IF YOU EXPERIENCE A PROBLEM, PLEASE CONTACT CONSUMER RELATIONS FIRST OR SEE YOUR WARRANTY. DO NOT RETURN TO THE ORIGINAL PLACE OF PURCHASE. DO NOT ATTEMPT TO OPEN THE MOTOR HOUSING YOURSELF, DOING SO MAY VOID YOUR WARRANTY AND CAUSE DAMAGE TO THE AIR PURIFIER OR PERSONAL INJURY.

5 YEAR LIMITED WARRANTY

You should first read all instructions before attempting to use this product.

- This 5 year limited warranty applies to repair or replacement of product found to be defective in material or workmanship. This warranty does not apply to damage resulting from commercial, abusive, unreasonable use or supplemental damage. Defects that are the result of normal wear and tear will not be considered manufacturing defects under this warranty. **KAZ IS NOT LIABLE FOR INCIDENTAL OR CONSEQUENTIAL DAMAGES OF ANY NATURE, ANY IMPLIED WARRANTY OF MERCHANTABILITY OR FITNESS FOR A PARTICULAR PURPOSE ON THIS PRODUCT IS LIMITED IN DURATION TO THE DURATION OF THIS WARRANTY.** Some jurisdictions do not allow the exclusion or limitation of incidental or consequential damages or limitations on how long an implied warranty lasts, so the above limitations or exclusions may not apply to you. This warranty gives you specific legal rights, and you also may have other rights which vary from jurisdiction to jurisdiction. This warranty applies only to the original purchaser of this product from the original date of purchase.
- At its option, Kaz will repair or replace this product if it is found to be defective in material or workmanship.
- This warranty does not cover damage resulting from any unauthorized attempts to repair or from any use not in accordance with the instruction manual.
- This warranty does not cover the HEPA filters or pre-filters except for material or workmanship defects.

FCC COMPLIANCE

NOTE: This equipment has been tested and found to comply with the limits for a Class B digital device, pursuant to Part 15 of the FCC Rules. These limits are designed to provide reasonable protection against harmful interference in a residential installation. This equipment generates, uses, and can radiate radio frequency energy and, if not installed and used in accordance with the instructions, may cause harmful interference to radio communications. However, there is no guarantee that interference will not occur in a particular installation. If this equipment does cause harmful interference to radio or television reception, which can be determined by turning the equipment off and on, the user is encouraged to try to correct the interference by one or more of the following measures:

- Reorient or relocate the receiving antenna.
- Increase the separation between the equipment and receiver.
- Connect the equipment into an outlet on a circuit different from that to which the receiver is connected.
- Consult the dealer or an experienced radio TV technician for help.

Warning: Changes or modifications to this unit not expressly approved by the party responsible for compliance could void the user's authority to operate the equipment.

PURIFICADOR DE AIRE AUTÉNTICO HEPA PROFESSIONAL SERIES^{MR}

Para Modelos: Series HPA600

⚠️ IMPORTANTES INSTRUCCIONES DE SEGURIDAD

LEA Y GUARDE ESTAS INSTRUCCIONES DE SEGURIDAD ANTES DE UTILIZAR ESTE PURIFICADOR DE AIRE

El uso de aparatos eléctricos requiere las siguientes precauciones básicas para reducir el riesgo de incendio, de descarga eléctrica y para evitar lesiones corporales, incluyendo lo siguiente:

1. Lea todas las instrucciones antes de hacer funcionar el purificador de aire.
2. Coloque el purificador de aire donde no pueda ser derribado fácilmente por personas en el hogar.
3. **SIEMPRE** coloque los controles del purificador de aire en posición de **APAGADO** y desconecte del tomacorriente cuando no esté en uso.
4. Para desconectar el purificador de aire, asegúrese que la unidad esté **APAGADA** después sujete el enchufe y jale para sacar del tomacorriente. **NUNCA** jale del cable.
5. **NO** debe usar ningún producto si el enchufe o el cable están dañados. Tampoco lo utilice si el producto no funciona bien, si se ha caído o se ha dañado de una forma u otra. Coloque el cable lejos de superficies calientes.
6. **NO** use el purificador de aire en exteriores.
7. **NO** use el purificador de aire a menos que esté totalmente ensamblado.
8. **NO** pase el cable debajo de alfombras, y **NO** cubra con tapices. Acomode el cable de manera que no cause tropiezos.
9. **NO** use el purificador de aire donde haya gases o vapores inflamables.



10. **NO** exponga el purificador de aire a la lluvia, o lo utilice a proximidad del agua, en el baño, lavandería u otro lugar húmedo.
11. El purificador de aire debe utilizarse en su posición vertical.
12. **NO** permita que objetos extraños penetren en los orificios de ventilación ni en las salidas de aire, ya que esto podría causar una descarga eléctrica o dañar el purificador de aire. **NO** obstruya las entradas ni salidas de aire.
13. Coloque el purificador de aire cerca del tomacorriente y evite utilizar un cable de extensión o contacto múltiple.
14. Este aparato viene con un enchufe polarizado (una clavija es más ancha que la otra). Para reducir el riesgo de descarga, este enchufe está diseñado para encajar de manera unidireccional en un tomacorriente polarizado. Si el enchufe no encaja completamente en el tomacorriente, inviértalo. Si aún no encaja, contacte a un electricista calificado. **NO** intente anular esta característica de seguridad.
15. Una mala conexión entre el tomacorriente de CA (receptáculo) y el enchufe puede provocar sobrecalentamiento y la deformación del enchufe. Contacte a un electricista calificado para reemplazar el tomacorriente flojo o desgastado.
16. **NO** se siente ni se pare sobre el purificador de aire, ni coloque objetos pesados encima de éste.
17. Desenchufe antes de realizar el mantenimiento.
18. **GUARDE ESTAS INSTRUCCIONES.**

Para información sobre el cumplimiento FCC, por favor consulte la última página de este manual.

⚠️ **ADVERTENCIA: Para Reducir el Riesgo de Incendio o Descarga Eléctrica, No Use Este Purificador de Aire con un Dispositivo de Control de Velocidad Transistorizado.**

Series HPA600

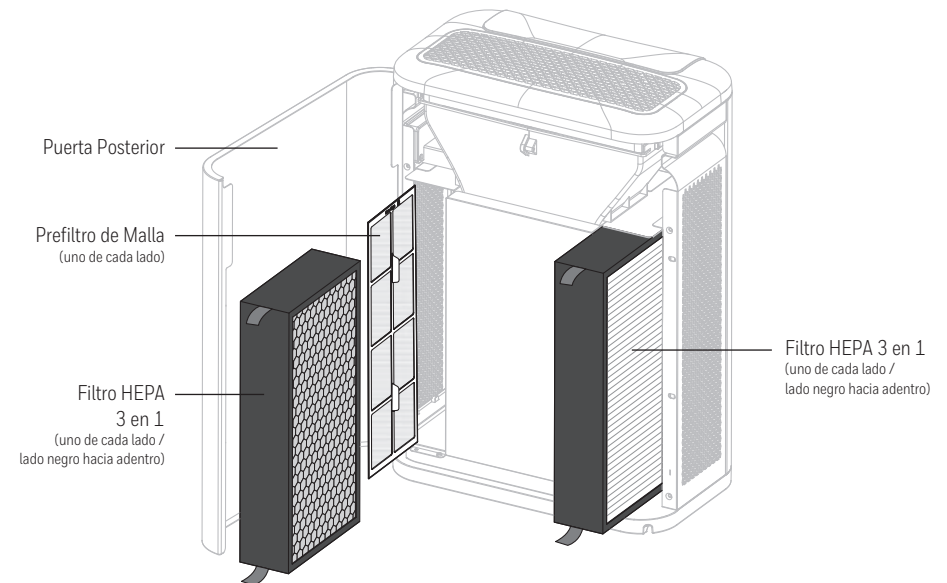
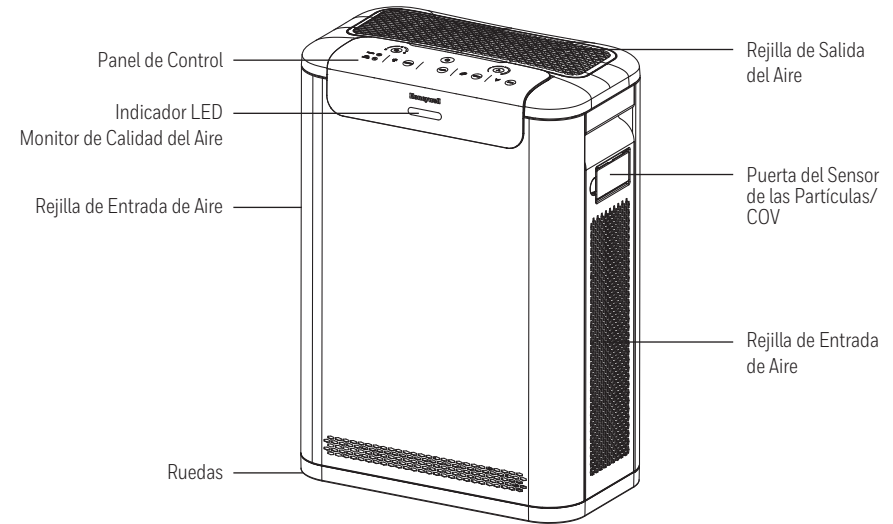

FILTRO HEPA 3 EN 1

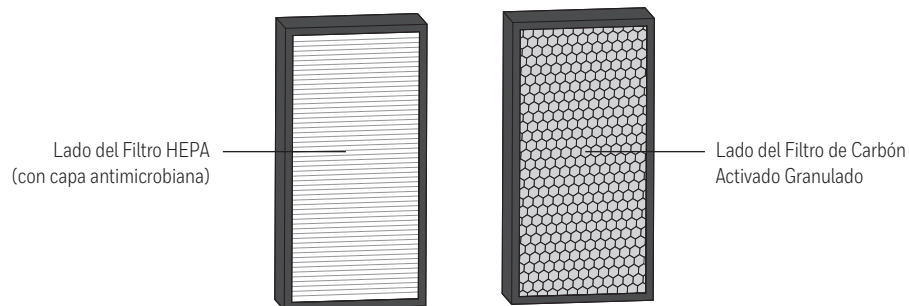

CÓMO FUNCIONA SU PURIFICADOR DE AIRE

El Purificador de Aire Auténtico HEPA Professional Series^{MR} de Honeywell utiliza un potente Sistema de Limpieza en 4 Etapas para ayudar a purificar el aire que pasa a través de los filtros de la unidad (Fig. 1).

Paso 1: Prefiltros de Malla Lavables/Aspirables en la entrada de aire – estos filtros ayudan a capturar las partículas más grandes en el aire como el pelo/piel de mascotas y el polvo antes de que lleguen al filtro HEPA. Estos filtros deben quitarse cada 3 meses y lavarlos o aspirarlos.

Paso 2: Los Filtros HEPA capturan hasta un 99.97% de las partículas en el aire tan pequeñas como 0.1 micró¹.

Paso 3: La capa antimicrobiana inhibe el crecimiento de bacteria en los filtros².

Paso 4: El Filtro de Carbón Activado Granulado atrapa olores y COVs.

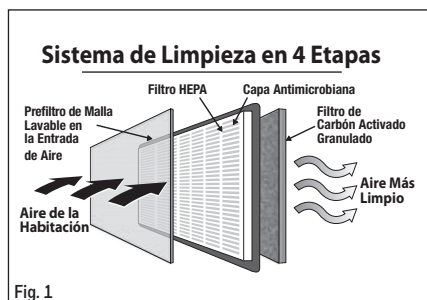

INSTALACIÓN

- Seleccione un lugar firme, plano y nivelado. Para obtener un mejor flujo de aire, coloque la unidad al menos a 15 cm de cualquier pared o mueble.
- Cuando esté funcionando, grandes volúmenes de aire son atraídos hacia el purificador de aire. Las áreas circundantes se deben limpiar y/o aspirar con frecuencia para evitar la acumulación de polvo y otros contaminantes. Esto también puede ayudar a prolongar la vida útil de los filtros. Si la unidad se coloca sobre una alfombra de color claro, debe utilizarse un tapete pequeño o alfombrilla debajo para evitar manchas permanentes. Esto es especialmente importante en los hogares con contaminación de tabaco, chimeneas o donde se usan velas.

USO POR PRIMERA VEZ

Hay dos Filtros HEPA 3 en 1 suministrados dentro de su purificador de aire. Estos filtros proporcionan tres etapas de efectividad de limpieza: el material del filtro HEPA que ayuda a capturar hasta un 99.97% de las partículas en el aire tan pequeñas como 0.1 micró¹, la capa antimicrobiana que inhibe el crecimiento de bacteria en los filtros², y el carbón activado en gránulos ayuda a absorber los olores y COVs. Los filtros están envueltos para asegurar su pureza, y etiquetados para ayudar a identificar el filtro de reemplazo adecuado (los Filtros Tipo deben reemplazarse 1 vez al año). Antes de utilizar su nuevo purificador de aire, debe quitar los envoltorios que cubren los filtros.

- Asegúrese que el purificador de aire esté APAGADO y desenchufado.
- Abra la puerta posterior para quitar los filtros. Retire los filtros HEPA de los dos lados de la unidad (vea Fig. 2).
- Saque los filtros de las bolsas de plástico.
- Instale los filtros en la unidad con las lengüetas rojas de extracción hacia afuera (esto facilitará más adelante la extracción del filtro). El lado del filtro con el carbón en gránulos (lado negro) y sello de espuma deben estar orientado hacia la carcasa del purificador (vea Fig. 3).
- Cierre la puerta posterior y enchufe la unidad a un tomacorriente. Ahora está listo para utilizar su nuevo Purificador de Aire Auténtico HEPA Professional Series^{MR} de Honeywell.

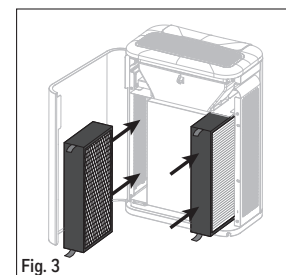
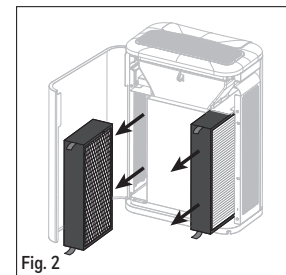

ENERGY STAR[®]



Este producto obtuvo la calificación ENERGY STAR[®] al cumplir con las estrictas pautas de eficiencia de energía establecidas por la EPA de EE.UU. La EPA de EE.UU. no respalda ningún reclamo del fabricante de un aire interior más sano por el uso de este producto.

La eficiencia energética de este modelo calificado ENERGY STAR[®] se mide basándose en la relación entre el Tasa de Suministro de Aire Limpio (CADR) del Polvo y la energía eléctrica que consume, o CADR/Watt.

INSTRUCCIONES DE OPERACIÓN

- Asegúrese que el purificador de aire esté enchufado en un tomacorriente funcional. Sonará una campanilla y la luz de encendido se iluminará cuando esté conectado.
- Pulse una vez el icono de encendido . La unidad comenzará en el nivel de limpieza 2 y permanecerá en este ajuste hasta que se seleccione otro nivel de limpieza.
- Pulse el icono de Nivel de Limpieza para seleccionar un nivel de limpieza diferente.

Los purificadores de aire portátiles son más efectivos en habitaciones donde las puertas y ventanas estén cerradas. Se recomienda que opere su purificador de aire mientras esté en casa para ayudar a limpiar el aire. Si lo desea, o las condiciones lo permiten, puede operar su purificador de aire las 24 horas del día.

¹ Del aire que pasa a través de los filtros.

² Basado en pruebas independientes utilizando el método de prueba AATCC100-2012 midiendo la inhibición bacteriana y características bactericidas de tejidos y no tejidos.

CONTROLES

El Purificador de Aire Auténtico HEPA Professional Series^{MR} de Honeywell tiene controles fáciles de usar para ayudarle a controlar la calidad de su aire interior. Cada vez que seleccione un ajuste, escuchará una campanilla que indica que el ajuste ha sido cambiado.

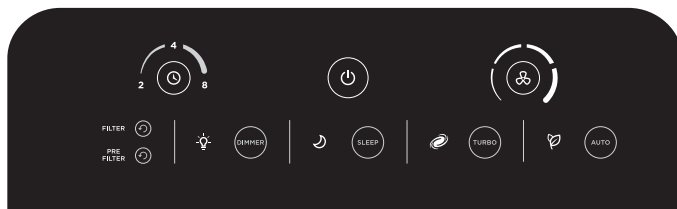

SELECTOR DE NIVEL DE LIMPIEZA

Esto controla el nivel de limpieza del aire de la unidad. Este Purificador de Aire Professional Series^{MR} de Honeywell tiene 4 niveles de limpieza más un ajuste Turbo para una limpieza potente. Cada vez que encienda su purificador de aire, iniciará en el ajuste de nivel de limpieza 2. PULSE el icono para recorrer los niveles de limpieza para alcanzar el ajuste deseado.

Nivel 1 – Reposo

Este ajuste es el mejor para operación ultra silenciosa, perfecto para utilizar en la noche cuando duerme.

Nivel 2 – Germen

Este ajuste disminuye el movimiento del aire para que los gérmenes microscópicos en el aire sean capturados con mayor eficacia en los filtros. Los gérmenes, como ciertas bacterias y virus, pueden ser mucho más pequeños que otras partículas u organismos en el aire. Aumenta la eficiencia de filtración al proporcionarle a los gérmenes más tiempo de habitar en los filtros. Este ajuste se puede utilizar durante la temporada de gripe y resfriado para ayudar a reducir ciertos gérmenes del aire que pasa a través de los filtros.

Nivel 3 – Limpieza General

Ideal para Limpieza General. Utilice este ajuste para ayudar a reducir el polvo y las partículas de humo en el aire, como los que resultan del humo de cocina o tabaco. Este ajuste es también muy efectivo en reducir la caspa de mascotas en el aire.

Nivel 4 – Alérgeno

Este ajuste hace que el purificador de aire se desempeñe en el nivel adecuado para reducir muchos tipos de alérgenos en el aire. Asegura la tasa y eficiencia de captura de alérgenos, es ideal para el tamaño de partículas atrapadas.

MODO TURBO

Cuando se selecciona el Modo Turbo el indicador se iluminará. Este ajuste opera el purificador de aire en el nivel más alto de limpieza y maximiza su capacidad para ayudar a limpiar el aire y ayuda a reducir rápidamente los olores y COVs.

INDICADOR DE CALIDAD DEL AIRE

Su Purificador de Aire Professional Series^{MR} de Honeywell está equipado con Sensores de Partículas y COV que detectan los niveles de partículas y COVs en la habitación y proporcionan una representación visual para indicar la calidad del aire. El Indicador de Calidad del Aire es un indicador LED ubicado en la parte frontal de purificador de aire debajo del logotipo de Honeywell. Los sensores de partículas y

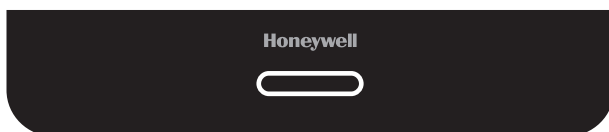

COV están monitoreando el aire constantemente y la luz indicador de calidad del aire se iluminará en azul, ámbar o rojo, dependiendo del nivel de COV y/o partículas detectadas en la habitación.

Azul – Buena calidad del aire. Hay un nivel bajo de COVs y partículas detectadas.

Ámbar – Calidad media del aire. Hay un nivel moderado de COVs y partículas detectadas.

Rojo – Mala calidad del aire. Hay un nivel elevado de COVs y partículas detectadas.

NOTA: Al momento de iniciar, la unidad puede tardar unos cuantos minutos en calibrar y medir la calidad del aire. Durante este tiempo, el indicador pulsará entre azul, ámbar y rojo hasta que se determine la calidad del aire. Cuando se determine la lectura apropiada, el indicador permanecerá como color sólido.

MODO DE DETECCIÓN AUTOMÁTICA

Cuando se activa el Modo de Detección Automática, el purificador de aire operará automáticamente en el nivel de limpieza apropiado para reducir las partículas o gases aerotransportados que están presentes en la habitación. Para seleccionar el Modo de Detección Automática, PULSE y el icono se iluminará para indicar que el Modo de Detección Automática ha sido activado.

Azul – Buena calidad del aire. Hay un nivel bajo de COVs y partículas detectadas; el purificador de aire operará en el ajuste de Nivel de Limpieza 2.

Ámbar – Calidad media del aire. Hay un nivel moderado de COVs y partículas detectadas; el purificador de aire operará en el ajuste de Nivel de Limpieza 3.

Rojo – Mala calidad del aire. Hay un nivel elevado de COVs y partículas detectadas; el purificador de aire operará en el ajuste de Nivel de Limpieza 4.

MODO DE TEMPORIZADOR CON APAGADO AUTOMÁTICO

La Opción Temporizador le permite seleccionar el tiempo de funcionamiento del purificador de aire antes de que se apague automáticamente. Hay tres tiempos de ejecución preestablecidos: 2, 4 y 8 horas. No use esta opción si desea que el purificador de aire opere continuamente. Para ajustar el Temporizador con Apagado Automático PULSE hasta que se ilumine el ajuste deseado (2, 4 u 8 horas). Para salir del Modo de Temporizador con Apagado Automático, PULSE hasta que la luz se apague.

MODO DE REPOSO

Cuando el purificador de aire esté configurado en Modo de Reposo, operará en el nivel de limpieza más bajo y atenuará la luz del panel de control. Esto es ideal si requiere operación extremadamente silenciosa e iluminación mínima. Para seleccionar el Modo de Reposo, PULSE y el icono se iluminará para indicar que el Modo de Reposo ha sido activado.

ATENUADOR

La Opción de Atenuador le permite ajustar el brillo de las luces LED en el panel de control y el Indicador de Calidad del Aire. El purificador de aire está programado para encenderse con el brillo del panel de control en ALTO. Es posible que desee ajustar el brillo dependiendo de la habitación donde se está utilizando el purificador de aire. Para usar el Atenuador, PULSE una vez y las luces se atenuarán a BAJO. Para apagar las luces, PULSE por segunda vez. Por favor note que el Ícono de Encendido permanecerá siempre iluminado pero se atenuará al nivel bajo. Pulse por tercera vez para que las luces del panel de control regresen al nivel más brillante.

INDICADORES DE VERIFICACIÓN DEL FILTRO

Este Purificador de Aire Professional Series^{MR} de Honeywell tiene dos verificadores electrónicos del filtro para recordarle cuando es tiempo de cambiar los Filtros HEPA 3 en 1 y de aspirar o lavar los prefiltros de malla

permanentes, basados en las horas de uso del purificador de aire. Cuando es momento de cambiar o limpiar los filtros, una de las luces indicadores se iluminará para identificar qué filtro debe limpiarse o reemplazarse en ese momento.

Cuando la luz "FILTRO" esté iluminada, debe reemplazar los filtros (Z) Auténtico HEPA 3 en 1. Por favor note que este Purificador de Aire Professional Series^{MR} de Honeywell requiere dos filtros (Z) HEPA 3 en 1. Se recomienda que los filtros (Z) HEPA 3 en 1 se cambien cada 12 meses.

Cuando la luz "PREFILTRO" esté iluminada, es hora de limpiar (aspirar o lavar) los 2 prefiltros de malla. Los prefiltros de malla están ubicados a cada lado del purificador de aire en la entrada de aire. Usted tendrá que quitar los filtros (Z) para acceder a los prefiltros de malla. Los prefiltros ayudan a capturar las partículas más grandes en el aire, como el polvo y el pelo/piel de mascotas. Los prefiltros deben limpiarse cada 3 meses.

Estos intervalos de limpieza/reemplazo están diseñados únicamente como pautas. El rendimiento de cualquier medio filtrante depende de la concentración de contaminantes que pasan a través del sistema. Las altas concentraciones de contaminantes como la caspa de mascotas y el humo reducirán el rendimiento útil de los filtros. Para garantizar el rendimiento del producto indicado, utilice sólo Filtros de Reemplazo Certificados de Honeywell.

REEMPLAZO DE LOS FILTROS HEPA 3 EN 1

APAGUE y desconecte el purificador de aire. Retire y deseche los filtros usados. Vea las instrucciones de instalación en la sección USO POR PRIMERA VEZ en la página 3. Este Purificador de Aire Auténtico HEPA Professional Series^{MR} de Honeywell tiene dos Filtros HEPA 3 en 1 (Artículo no. HRF-Z2). El Paquete de Reemplazo del Filtro (Z) incluye 2 filtros. Esto es suministro para 1 año.

NOTA: Los Filtros (Z) HEPA 3 en 1 no son lavables. No los sumerja en agua.

LIMPIEZA DE LOS PREFILTROS DE MALLA

Los prefiltros de malla atrapan y capturan las partículas más grandes en el aire que entran en las rejillas de entrada. Es importante mantenerlos limpios para optimizar el flujo de aire en el purificador y atrapar los desechos más grandes antes de que lleguen a los filtros HEPA. Periódicamente los puede quitar y sacudir, o limpiar con la aspiradora. Alternativamente, puede enjuagar a mano los prefiltros bajo agua tibia para limpiarlos. Deje que se sequen completamente antes de insertarlos de nuevo en el purificador de aire. Los prefiltros deben limpiarse cada 3 meses.

Para acceder a los prefiltros de malla, necesitará quitar los dos filtros HEPA. APAGUE y desconecte el purificador de aire. Los prefiltros de malla están ubicados en cada lado del purificador de aire en la entrada de aire. Sujete las lengüetas de plástico para retirarlos (vea fig. 4) y jale gentilmente hacia adentro y hacia afuera de la unidad despejando las lengüetas metálicas de retención. Para volver a colocar los prefiltros limpios (y secos), simplemente devuélvalos al mismo lugar y asegúrelos detrás de las lengüetas metálicas de retención (vea la fig. 5).

DESPUÉS DE HABER REEMPLAZADO O LIMPIADO LOS FILTROS, DEBERÁ REINICIAR LA VERIFICACIÓN ELECTRÓNICA DEL FILTRO.

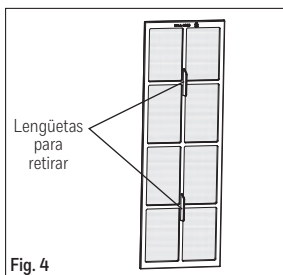

Fig. 4

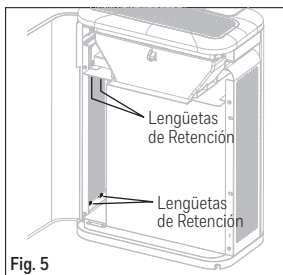

Fig. 5

REINICIAR EL VERIFICADOR ELECTRÓNICO DEL FILTRO

Después de que los filtros HEPA hayan sido reemplazados y/o los prefiltros limpiados y reinstalados en la unidad, enchufe en el tomacorriente y PRESIONE el icono (⏻). Presione y mantenga presionado el icono de reinicio (↻) junto al indicador iluminado del filtro durante 2-3 segundos. Se escuchará una campanilla y la luz indicadora parpadeará durante 3 segundos y luego se apagará para mostrar que el temporizador ha sido reiniciado. Repita el paso si el otro Indicador de Verificación del Filtro está iluminado.

NOTA: Si limpia los prefiltros o cambia los filtros HEPA 3 en 1 antes de que se ilumine el Indicador de Verificación del Filtro, es posible reiniciar las Luces Indicadoras. Presione y mantenga presionado el icono de reinicio (↻) durante 2-3 segundos. Se escuchará una campanilla y la luz parpadeará durante 3 segundos antes de apagarse. El temporizador del filtro ha sido reiniciado.

LIMPIEZA DEL SENSOR DE PARTÍCULAS

El Sensor de Partículas es una característica importante de su purificador de aire y está ubicado en un compartimiento en el lado derecho del purificador de aire por encima de la rejilla de entrada de aire. Se recomienda limpiar el sensor de partículas cada 3 meses para optimizar el rendimiento. Use su pulgar para abrir la Puerta del Sensor de Partículas y use un hisopo de algodón seco para limpiar las tres aberturas que se muestran de cualquier desecho (vea Fig. 5). No use limpiadores ni líquidos.

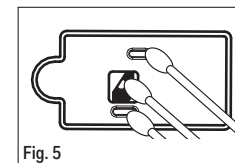

Fig. 5

LIMPIEZA Y ALMACENAMIENTO

Le recomendamos que limpie su purificador de aire al menos una vez cada 3 meses y antes de almacenamiento prolongado. Use solo un paño seco para limpiar las superficies externas del purificador de aire.

NO USE AGUA, CERA ABRILLANTADORA, O NINGUNA SOLUCIÓN QUÍMICA.

Si su Purificador de Aire no se usará por más de 30 días, le recomendamos que:

- Retire los Filtros HEPA 3 en 1 de la unidad.
- Envuelva los Filtros en una bolsa hermética de plástico para un mejor almacenamiento.

ACCESORIOS Y FILTROS DE REEMPLAZO

Para asegurar el rendimiento del producto indicado, utilice únicamente Filtros de Reemplazo Certificados de Honeywell. Puede comprar el Paquete de Filtro de Reemplazo (Z) HEPA 3 en 1 de Honeywell (Artículo No. HRF-Z2) del minorista donde adquirió el purificador de aire o, directamente en www.replacementfilters.com. Si tiene alguna pregunta, por favor llame al 1-800-477-0457 o envíe un correo electrónico a consumerrelations@kaz.com.

PREGUNTAS MÁS FRECUENTES

Mi purificador de aire está empezando a hacer ruido y la salida de aire es menor. ¿Qué pasa?

Los filtros puede estar sucios. La alta concentración de agentes contaminantes pueden bloquear los poros del filtro y evitar que el aire pase. Cambie los Filtros.

¿Cuanto tiempo debo operar mi purificador de aire?

El purificador de aire será más eficaz cuando las puertas y ventanas estén cerradas. Se recomienda que opere su purificador de aire cuando esté en casa para ayudar a limpiar el aire. Si lo desea o las condiciones lo justifican, puede operar su purificador de aire las 24 horas del día.

¿Puedo reemplazar los filtros COV o los filtros HEPA de forma independiente?

No, los filtros HEPA 3 en 1 tienen una capa de carbón activado granulado para la reducción de olores/COV integrada al filtro. El Filtro (Z) 3 en 1 debe cambiarse cada 12 meses y el filtro de reemplazo HRF-Z2 contiene 2 filtros, así que 1 paquete durará un año.

Mi purificador de aire cambia aleatoriamente las velocidades de operación. ¿Pasa algo malo?

Revise si la unidad Auténtico HEPA Professional Series^{MR} de Honeywell está en el modo de Detección AUTOMÁTICA. El purificador de aire ajustará automáticamente el nivel de limpieza para reducir las partículas aerotransportadas o los gases presentes en la habitación.

Cuando conecto mi unidad, no veo ninguna luz en el panel de control, ni escucho ninguna campanilla, ¿Qué pasa?

Por favor, asegúrese que la puerta posterior esté completamente cerrada. Hay un interruptor de bloqueo que impide que la unidad se encienda si la puerta posterior no está completamente cerrada.

SERVICIO AL CLIENTE

Estamos aquí para ayudar. Llame lada gratuita al: 1-800-477-0457 Correo Electrónico: consumerrelations@kaz.com

O visite nuestro sitio web: www.HoneywellPluggedIn.com

Por favor asegúrese de especificar el número de modelo.

NOTA: EN CASO DE PROBLEMA, POR FAVOR CONTACTE PRIMERO SERVICIO AL CLIENTE O CONSULTE SU GARANTÍA. NO DEVUELVA LA UNIDAD AL LUGAR DONDE LO COMPRÓ. NO INTENTE ABRIR LA CARCASA DEL MOTOR USTED MISMO, HACERLO PUEDE ANULAR LA GARANTÍA Y CAUSAR DAÑO EN EL PURIFICADOR DE AIRE O PROVOCAR LESIONES PERSONALES.

GARANTÍA LIMITADA DE 5 AÑOS

Antes de usar este producto, por favor lea completamente las instrucciones.

- A.** La presente garantía limitada de 5 años cubre la reparación o reemplazo del producto si éste presenta un defecto de fábrica o de mano de obra. Esta garantía excluye todo daño resultante del uso comercial, abusivo o inadecuado del producto, o de daños asociados. Los defectos resultantes del desgaste normal no se consideran defectos de fábrica en virtud de la presente garantía. **KAZ NO SERÁ CONSIDERADA RESPONSABLE DE DAÑOS FROTUITOS O INDIRECTOS DE NINGÚN TIPO. TODA GARANTÍA IMPLÍCITA DE CALIDAD COMERCIAL O DE CONVENIENCIA CON UN FIN ESPECÍFICIO RELACIONADA CON ESTE PRODUCTO TENDRÁ LA MISMA VIGENCIA QUE LA PRESENTA GARANTÍA.** En ciertos lugares no se permite la exclusión o limitación de daños fortuitos o indirectos, ni los límites de duración aplicables a una garantía implícita. Por consiguiente, es posible que estas limitaciones o exclusiones no se apliquen en su caso. Esta garantía le confiere ciertos derechos legales específicos. Es posible que usted también tenga otros derechos legales, los que varían según la jurisdicción. La presente garantía sólo es válida para el comprador original del producto a partir de la fecha de compra.
- B.** A su discreción, Kaz reparará o reemplazará el presente producto si se constata que presenta un defecto de fábrica o de mano de obra.
- C.** Esta garantía no cubre los daños ocasionados por tentativas de reparación no autorizadas o por todo uso que no esté en concordancia con el presente manual.
- D.** Esta garantía no cubre los filtros HEPA o los prefiltros, con la excepción de defectos de material o de mano de obra.

CUMPLIMIENTO DE LA FCC

NOTA: Este equipo ha sido probado y cumple con los límites correspondientes para un dispositivo digital Clase B, según la Parte 15 de las Normas de la FCC (Comisión Federal de Comunicación de EE.UU.). Estos límites están diseñados para proporcionar protección razonable contra interferencias perjudiciales en una instalación residencial. Este equipo genera, utiliza y puede emitir energía de frecuencias de radio y, si no es instalado y usado de acuerdo a las instrucciones, puede causar interferencias perjudiciales en las comunicaciones de radio. Sin embargo, no hay garantía de que no ocurrirán las interferencias en una instalación determinada. Si este equipo causa interferencias perjudiciales en la recepción de radio o televisión, que se pueden identificar encendiendo y apagado el equipo, recomendamos al usuario que intente solucionar las interferencias tomando una o más de las siguientes medidas:

- Cambiar la orientación o posición de la antena receptora.
- Aumentar la separación entre el equipo y el receptor.
- Conectar el equipo en un tomacorriente de un circuito diferente del que está conectado el receptor.
- Consultar al proveedor o a un técnico de radio TV con experiencia para recibir ayuda.

Advertencia: Cambios o modificaciones hechos a esta unidad que no hayan sido expresamente aprobados por la parte responsable del cumplimiento, pueden anular la autoridad del usuario para utilizar el equipo.

Honeywell is a trademark of Honeywell International Inc., used under license by Helen of Troy Limited. Honeywell International Inc. makes no representation or warranties with respect to this product.

The ENERGY STAR® name and mark are registered trademarks owned by the U.S. EPA.

© 2017 All rights reserved.

Kaz USA, Inc., a Helen of Troy Company

400 Donald Lynch Blvd., Suite 300, Marlborough, MA 01752

Distributed in Canada by: Kaz Canada, Inc., a Helen of Troy Company

6700 Century Avenue, Suite 210, Mississauga, Ontario L5N 6A4

Contact us at 1-800-477-0457 or www.HoneywellPluggedIn.com

For Responsible recycling, please visit:

RECYCLE  NATION

www.RecycleNation.com

Honeywell es una marca registrada de Honeywell International Inc., utilizada bajo licencia por Helen of Troy Limited. Honeywell International Inc. no hace representaciones o garantías con respecto a este producto.

El nombre y la marca ENERGY STAR® son marcas registradas propiedad de U.S. EPA

© 2017 Todos los derechos reservados.

Kaz USA, Inc., una Empresa de Helen of Troy

400 Donald Lynch Blvd., Suite 300, Marlborough, MA 01752

Distribuido en Canada por Kaz Canada, Inc., una Empresa de Helen of Troy

6700 Century Avenue, Suite 210, Mississauga, Ontario L5N 6A4

Contáctenos al teléfono 1-800-477-0457 o al sitio web www.HoneywellPluggedIn.com

Para reciclar responsablemente, por favor visite:

RECYCLE  NATION

www.RecycleNation.com

A001617R2
091817

Helen of Troy

CREATIVE DEPARTMENT ARTWORK SPECIFICATIONS

Brand: Honeywell
Category: Air Purifiers

Model: **HPA600 Series**

Artwork Part #: A001617R2

Die Line Part #: NA

Subject: Owners Manual

Region: US

Flat Size: IN: W 11 x H 8

Folded Size: W 5.5 x H 8

Scale: 1/1

Material: 70# Matte Text

Page count: 20

Revision: 3

Date: **18SEP17**

Rerelease Date: 10JUL17

Rerelease Date: 17AUG17

Rerelease Date: 17OCT17

Colors:

Dielines (Do not print)

Black
100%



**Quality Requirement of Artwork and Quality
Clarification Process of Artwork Printing:
Meet Eng-QS-06&02**

Kaz USA, Inc., a Helen of Troy Company
Creative Services
Marlborough, MA 01752, USA
+1 508 490 7000