

Honeywell

AIR GENIUS 4

Compact Tower Air Purifier/Odor Reducer

Owner's Manual



HFD280 SERIES

If you have any questions about the operation of this product, please contact us:

1-800-477-0457

www.HoneywellPluggedIn.com/contact-us

IMPORTANT SAFETY INSTRUCTIONS

READ AND SAVE THESE SAFETY INSTRUCTIONS BEFORE USING THIS AIR PURIFIER

When using electrical appliances, basic precautions should always be followed to reduce the risk of fire, electric shock, and injury to persons, including the following:

1. Read all instructions before operating the Air Purifier.
2. Place Air Purifier where it is not easily knocked over.
3. Always turn the Air Purifier controls to the **OFF** position and unplug from the wall outlet when not in use.
4. To disconnect the Air Purifier, press the Power button to turn the unit **OFF**, grip the plug and pull it from the wall outlet. **NEVER** pull by the cord.
5. **DO NOT** use any product with a damaged cord or plug or if product malfunctions, is dropped or damaged in any manner. Keep the cord away from heated surfaces.
6. **DO NOT** use Air Purifier outdoors.
7. **NEVER** use Air Purifier unless it is fully assembled.
8. **DO NOT** run power cord under carpets, and do not cover with throw rugs. Arrange cord such that it will not be tripped over.
9. **DO NOT** use Air Purifier where combustible gases or vapors are present.
10. **DO NOT** expose the Air Purifier to rain, or use near water, in a bathroom, laundry area or other damp location.
11. The Air Purifier must be used in its upright position.
12. **DO NOT** allow foreign objects to enter ventilation or exhaust opening as this may cause electric shock or damage to the Air Purifier. **DO NOT** block air outlets or intakes.
13. Place Air Purifier near the outlet and avoid using an extension cord.
14. This appliance has a polarized plug (one blade is wider than the other). To reduce the risk of shock, this plug is intended to fit only one way in a polarized outlet. If the plug does not fit fully in the outlet, reverse the plug. If it still does not fit, contact a qualified electrician.
DO NOT attempt to defeat this safety feature.
15. A loose fit between the AC outlet (receptacle) and plug may cause overheating and a distortion of the plug. Contact a qualified electrician to replace loose or worn outlet.
16. **DO NOT** sit, stand or place heavy objects on the air cleaner.
17. **ALWAYS** disconnect power supply before servicing.
18. Keep out of reach of children and pets.
19. Filters may be harmful if ingested. Avoid breathing dust when changing filters.

SAVE THESE INSTRUCTIONS.

NOTE: For FCC compliance information, please see last page of this manual.

WARNING: TO REDUCE THE RISK OF FIRE OR ELECTRIC SHOCK, DO NOT USE THIS AIR PURIFIER WITH ANY SOLID-STATE SPEED CONTROL DEVICE.

GETTING TO KNOW YOUR AIR PURIFIER

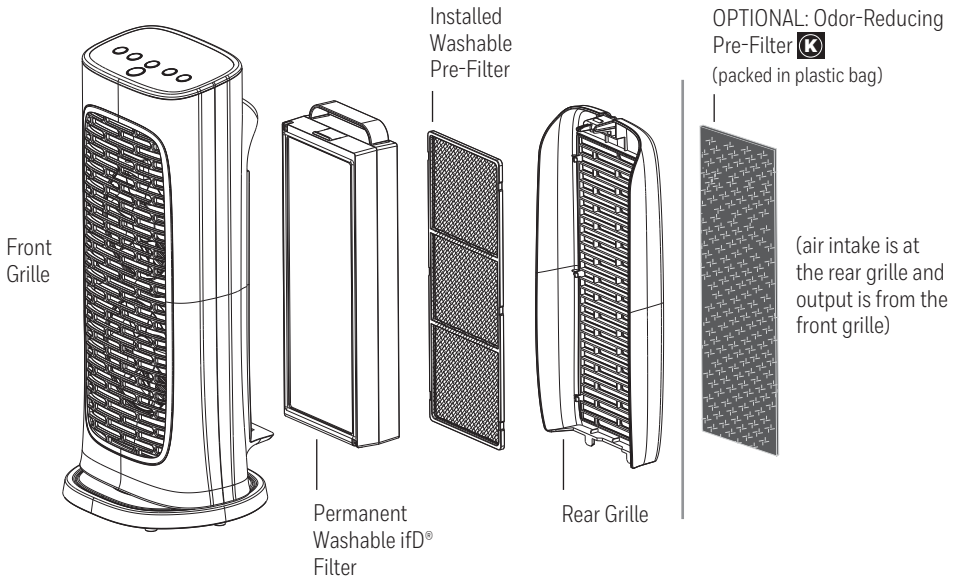

ENHANCED ODOR REDUCTION

The washable mesh pre-filter came installed in your Air Purifier and removes larger airborne particles from the air that passes through the filter. You may use this washable mesh pre-filter, or you have the choice to use the Optional Odor & VOC Reducing **K** Pre-Filter that is packed in a bag that came with the Air Purifier. In addition to capturing larger airborne particles, the **K** Pre-Filter will also trap common household odors and gases. If you choose to use the **K** Pre-Filter, you must remove the installed washable mesh pre-filter then insert the **K** Pre-Filter. Note: the **K** Pre-Filter cannot be washed and should be replaced every 3 months for optimum performance.

NOTE: Please only use one pre-filter in your Air Purifier at a time. You will need to choose whether you want to use the permanent washable pre-filter or the replaceable Odor & VOC Reducing **K Pre-Filter. Both are included with your Air Purifier at the time of purchase.**

HOW YOUR AIR PURIFIER WORKS

This model Air Purifier incorporates a 3-stage cleaning system to clean the air that passes through the filters in the unit (Fig. 1).

- Stage 1:** Washable or Odor-Reducing Pre-Filter (your choice) attaches to the rear grille. Captures larger airborne particles and traps odors and VOCs (when used with Optional **K** Pre-Filter).
- Stage 2:** Permanent Washable ifD® Filter. Captures the following microscopic airborne particles: dust, pollen, pet dander, dust mite debris and smoke.
- Stage 3:** Electronic Ionizer boosts the cleaning power.

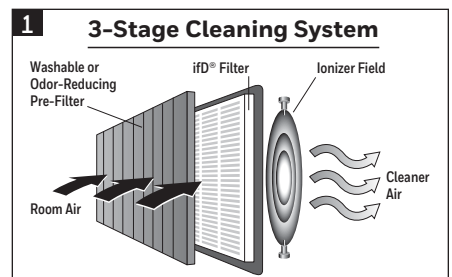

SET-UP

Select a firm, level and flat location. For best airflow, locate the unit 6 inches from any wall or furniture.

When operating, large volumes of air are drawn toward the Air Purifier. Surrounding areas should be cleaned and/or vacuumed frequently to prevent build-up of dust and other particles. This may also help prolong the life of the filter. If the unit is placed on a light colored carpet, a small mat or rug should be used underneath to prevent staining. This is especially important in homes with contamination from smoking or fireplaces.

ENERGY STAR



This product earned the ENERGY STAR label by meeting strict energy efficiency guidelines set by the U.S. EPA. Room air cleaners have demonstrated the potential for improving air quality and providing health benefits. EPA does not endorse manufacturer claims regarding the degree to which a specific product will produce healthier indoor air.

The energy efficiency of this ENERGY STAR certified model is measured based on a ratio between the model's CADR for Smoke and the electrical energy it consumes, or CADR/Watt.

OPERATION

Ensure the Air Purifier is plugged into a working electrical outlet.

Press the power button  once. The unit will start at the "General Cleaning" level and remain on this setting until another cleaning level is chosen (Fig. 2).

Press the  button to select a different cleaning level.

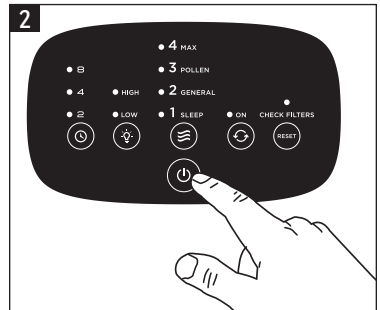

Portable Air Purifier are more effective in rooms where all doors and windows are closed. It is recommended that you run your Air Purifier while you are at home for cleaning the air. If desired or conditions warrant, you may run your Air Purifier 24 hours a day.

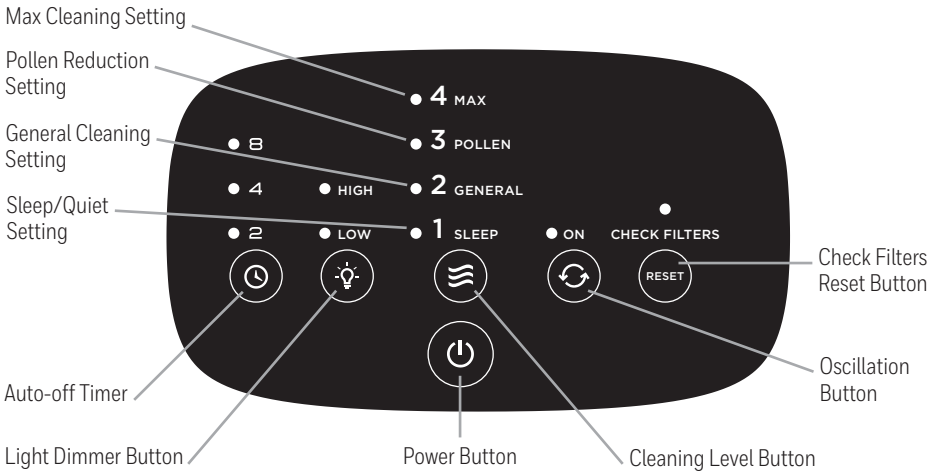

CONTROLS THAT DO THE THINKING FOR YOU

HFD280 Series



Cleaning Level Button – Once you have pressed the Power Button, use the Cleaning Level Button  to select the desired air cleaning level. Your Air Purifier will start on the **General Cleaning** setting each time you turn the Air Purifier on. Continue to press the  button to cycle through cleaning levels to reach the desired setting. Here is a handy reference to help get the most out of your air purifier's performance:

LEVEL 4 - MAX

Best for power cleaning the air when unpleasant odors are noticeable, your room is particularly dusty, or you can sense that airborne particles are present. This setting provides the fastest air cleaning of all the settings and can circulate the air frequently in the room.

LEVEL 3 - POLLEN

This setting is best for fighting airborne pollen during high pollen season, particularly in the spring and fall to help reduce airborne pollen.

LEVEL 2 - GENERAL

Best for General Cleaning. Use this setting to help reduce airborne dust and smoke particles, like those from cooking or tobacco smoke.

LEVEL 1 - SLEEP



Best for ultra quiet operation, perfect for nighttime use when sleeping.

Oscillate Button – To help circulate fresher, cleaner air through the room, this unit has an oscillation feature. To turn Oscillation on, simply press the Oscillation button  once. To turn Oscillation off, press the button again.

Auto-off Timer Button – Push the  button if you would like your Air Purifier to run and then automatically shut-off after a certain amount of time (choose from between 2, 4 and 8 hours). This is convenient if you would like your Air Purifier to run during the night but then shut-off automatically in the morning (choose the 8 hour setting).

CONTROLS THAT DO THE THINKING FOR YOU (CONTINUED)

Dimmer Button –  Allows you to adjust the brightness of the LED display on the control panel. You may wish to adjust the brightness depending on the room where the unit is placed.

- The unit always turns on with brightness on HIGH
- The LED lights cannot be turned completely off
- Press the  button once and LED display will dim to Low setting
- Pressing the  button a 2nd time will turn the LED light brightness back to HIGH.

Check Filters Button – When it is time to check and clean the filters, an indicator light will illuminate. When this light comes on, you will need to clean the primary ifD® filter and clean or replace the pre-filter. (See Filter Cleaning instructions on pages 6-7). It is recommended that you periodically check the filters. Depending on operating conditions, the filters should be cleaned every 3 months. If you have chosen to use the Odor & VOC Reducing

 Pre-Filter, it is **NOT** washable and should be replaced after 3 months. After you have cleaned or replaced the filters, you will need to RESET the Electronic Filter Check.

To RESET the Electronic Filter Check:

After the ifD® filter and pre-filter have been cleaned/replaced and re-installed in the unit, plug the unit into the power outlet with the unit still in POWER OFF mode, press and hold the CHECK FILTERS RESET button for 3 seconds. The CHECK FILTERS red LED will flash twice and shut off indicating the filter check has been reset. The red LED will no longer be illuminated. The cleaning intervals are intended as guidelines only. Performance of any filter media is dependent upon the concentration of airborne particles going through the system. High concentrations of airborne particles such as dust, pet dander and smoke particles will reduce the useful performance of the filter and they may need to be cleaned more frequently.

REMOVING THE FILTERS

CAUTION: TURN OFF THE UNIT AND WAIT 60 SECONDS BEFORE REMOVING THE GRILLE TO CLEAN FILTERS.

WARNING: FILTERS MAY BE HARMFUL IF INGESTED. AVOID BREATHING DUST WHEN CLEANING OR CHANGING FILTERS.

The ifD® filter comes installed inside the Air Purifier.

- Turn-off the Air Purifier. Wait 60 seconds and unplug the unit before removing the grille.
- Press down on the tab on the rear grille and pull the grille down and toward you. Remove the grille.
- With one hand, hold the Air Purifier steady and use other hand to grasp ifD® filter by the molded plastic handle at top and pull out (**Fig. 3**).
- To place the ifD® filter back into the Air Purifier housing, insert at bottom and ensure it is pushed in as far as it can go, then push in from the top. You will hear an audible “click”.
- Return the rear grille to the purifier housing. You will hear an audible “click” when the grille is installed correctly.

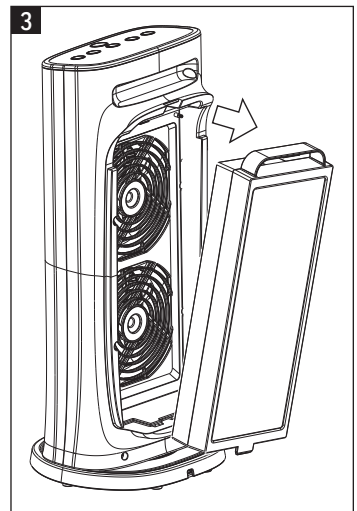

REMOVING THE FILTERS (CONTINUED)

The Permanent Washable Mesh Pre-Filter is attached to the inside of the rear grille.

- To remove pre-filter, take the rear grille off and place it on a flat surface as shown in (Fig. 4).
- Gently squeeze the flexible plastic frame of the mesh pre-filter to release it from the holding tabs.
- To re-insert the mesh pre-filter, line up the notches on the pre-filter with the plastic holding tabs on the inside of the rear grille and gently squeeze frame to secure it under the plastic tabs on both sides.

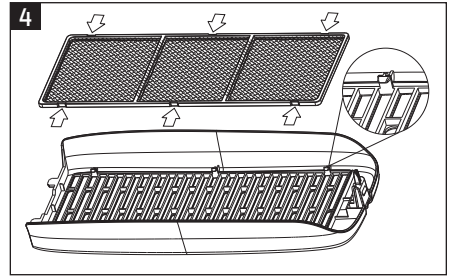

NOTE: If the Odor Reducing  Pre-Filter is used in lieu of the Permanent Washable Mesh Pre-Filter, it will need to be replaced approximately every 3 months and should be installed in the same location when the washable mesh pre-filter is removed. It should be tucked under the tabs on the sides of the rear grille to secure it in place.

CLEANING THE ifD® FILTER

WARNING: FILTERS MAY BE HARMFUL IF INGESTED. AVOID BREATHING DUST WHEN CHANGING FILTERS.

The ifD® filter should be cleaned approximately every 3 months.

Turn the power off and unplug the air purifier.

After removing the ifD® filter from the air purifier, follow the steps below to clean the ifD® filter.

- Rinse the filter with clean tap water (Fig. 5)
- If the filter still appears dirty, proceed to “Washing,” otherwise proceed to “Drying.”

Washing:

- Remove the ifD® filter from the unit.
- Fill a sink with lukewarm water and add a few drops of mild dish soap.
- Gently swish the filter in the soap solution to clean.
- Soak the filter for 2-3 minutes. Do not leave for an extended period of time.
- Rinse the filter with clean tap water (Fig. 5) and proceed to “Drying”.

Note that the filter may still be discolored even after washing. This is acceptable and will not affect performance.

Drying:

- Shake the filter to remove any excess water.
- Place the filter with the honeycomb side down on a plush towel.
- Allow the ifD® filter to dry for a few hours or overnight.
- When the ifD® filter is completely dry, place back into the air purifier.

CAUTION:

- **Never place a wet ifD® filter in your air purifier.**
- The ifD® filter is NOT dishwasher safe. Do not place the ifD® filter in a dishwasher or subject it to other extreme hot water conditions.
- Do not use any solvents, strong cleaning agents or flammable liquids to clean the ifD® filter.

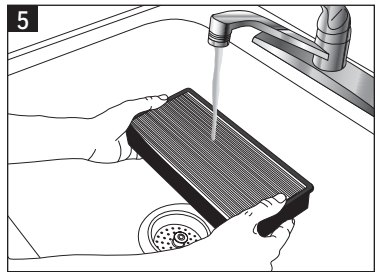

MAINTAINING THE WASHABLE MESH PRE-FILTER

The Mesh Pre-Filter helps capture large airborne particles that enter the rear grille. This pre-filter can be periodically removed and shaken or vacuumed clean. Alternatively, it can be rinsed by hand under warm water to clean (Fig. 6).

Let the pre-filter air dry completely before inserting back into the grille (Fig. 7). If you need to replace this item, please call 1-800-477-0457 or visit your local retailer.

WARNING: FILTERS MAY BE HARMFUL IF INGESTED. AVOID BREATHING DUST WHEN CLEANING OR CHANGING FILTERS.

OPTIONAL: Changing the Odor Reducing Pre-Filter

If you have chosen to use the Odor Reducing  Pre-Filter that came with your air purifier, it will lose its effectiveness for odor adsorption over time and will need to be replaced.

To purchase additional  Pre-Filters, see Accessories and Replacement Filters section below.

If using the Odor Reducing Pre-Filter, it is recommended that you store the original washable pre-filter in the event that you decide to use it in the future.

To insert it into the unit, simply place securely into the rear grille in lieu of standard pre-filter as shown in (Fig. 7).

NOTE: The Odor Reducing Pre-Filter is not washable.

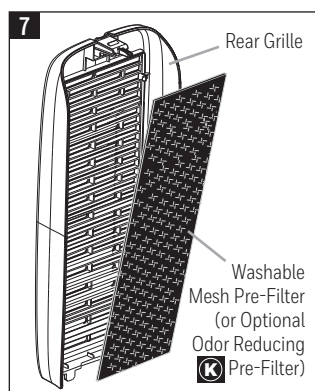



CLEANING AND STORAGE

We recommend that you clean the Air Purifier at least once every 3 months and before extended storage.

Use only a dry cloth to wipe the external surfaces of the air purifier. DO NOT USE WATER, WAX, POLISH, OR ANY CHEMICAL SOLUTION.

ACCESSORIES AND REPLACEMENT FILTERS

There is an optional pre-filter that can be purchased and used with this air purifier that will help reduce common household odors and VOCs. This Odor & VOC Reducing Pre-Filter  (HRF-K2) can be used in lieu of the Permanent Washable Pre-Filter that is supplied with the air purifier. The optional  pre-filter should be replaced every 3 months for optimum odor and VOC reduction performance. To help ensure stated product performance, use only Certified Honeywell Replacement Filters.

You may purchase Honeywell replacement Odor & VOC Reducing Pre-Filter  at the store where you purchased your Air Purifier or they can be ordered directly from www.HoneywellPluggedIn.com.

Odor & VOC Reducing Pre-Filter : Model HRF-K2 (2 pack)

If you have any questions about your *ifD*[®] filter or the Washable Mesh Pre-Filter (HFD280B-PF), call Consumer Relations at 1-800-477-0457.

FREQUENTLY ASKED QUESTIONS

My Filter Check Light has not come on but when I checked my filter, it was really dirty.

In conditions where smoke, pets, or air with a lot of airborne particles are present it is possible that the filter could be dirty sooner than indicated by the Check Filters light. The Check Filters light on your unit runs on a timer and if there are more airborne particles in your air than in an average home, your filter could require cleaning sooner than indicated on the display. The indicator is intended to be used as a guideline and individual environmental conditions will vary.

My unit will not turn on.

The Air Purifier has safety features to ensure that the unit is ready for operation. Check to make sure that the ifD® filter and rear grille are installed correctly. When properly installed, you will hear an audible “click” when you re-install both the ifD® filter and the rear grille. If your Air Purifier still won't turn on, contact Consumer Relations at 1-800-477-0457.

My Air Purifier is starting to make noise and the air output is less. What's wrong?

The filters may be dirty. High amounts of airborne particle build-up can block the pores in the filter and stop the air from moving through it. The filter and pre-filter should be cleaned.



How long should I run my Air Purifier?

It is recommended that you run your Air Purifier when you are at home to help clean the air. This unit will be more effective when doors and windows are closed. If desired or conditions warrant, you may run your Air Purifier 24 hours a day.

Can I wash my Odor & VOC Reducing Pre-Filter?

No. Washing the Odor & VOC Reducing  Pre-Filter will destroy it. You can, however, wash the framed mesh permanent pre-filter.

How do I use the additional pre-filter that is packed in the plastic bag?

Your Air Purifier came with an installed washable mesh pre-filter that helps capture the larger airborne particles before they reach the ifD® filter. If you would like the additional benefit of odor & VOC reduction, you may replace the washable mesh pre-filter with the Odor & VOC Reducing  Pre-Filter that was packed in a plastic bag with the cleaner. You must first remove the washable mesh pre-filter that came in your Air Purifier and replace it with the  Pre-Filter. This pre-filter is not washable and should be replaced every 3 months for optimum performance.

How does the electronic filter check work?

The filter check LED will illuminate when it is time to check the filters after 3 months of continuous operation of the Air Purifier. After the filters have been cleaned, you should reset the Electronic Filter Check. See instructions on page 6.

IMPORTANT NOTE

The ionizing process used by the Air Purifier produces small amount of ozone as a byproduct. The Air Purifier complies with the U.S. Government limits for acceptable levels of ozone (less than 50 parts per billion by volume of air circulating through the product.) This Air Purifier complies with the US Federal Government ozone emissions limit. ARB CERTIFIED.

This product complies with the maximum allowable concentration of ozone of 0.050 parts per million by volume (ppmv) in a 24-hour period. The Health Canada Guideline 2010 recommends that the maximum exposure limit, based on an averaging time of 8 hours, is 0.020 ppmv or less when tested in a sealed, controlled room approximately 30 m³.

5 YEAR LIMITED WARRANTY

You should first read all instructions before attempting to use this product.

- A. This 5 year limited warranty applies to repair or replacement of product found to be defective in material or workmanship. This warranty does not apply to damage resulting from commercial, abusive, unreasonable use or supplemental damage. Defects that are the result of normal wear and tear will not be considered manufacturing defects under this warranty. **HELEN OF TROY IS NOT LIABLE FOR INCIDENTAL OR CONSEQUENTIAL DAMAGES OF ANY NATURE. ANY IMPLIED WARRANTY OF MERCHANTABILITY OR FITNESS FOR A PARTICULAR PURPOSE ON THIS PRODUCT IS LIMITED IN DURATION TO THE DURATION OF THIS WARRANTY.** Some jurisdictions do not allow the exclusion or limitation of incidental or consequential damages or limitations on how long an implied warranty lasts, so the above limitations or exclusions may not apply to you. This warranty gives you specific legal rights, and you also may have other rights which vary from jurisdiction to jurisdiction. This warranty applies only to the original purchaser of this product from the original date of purchase.
- B. At its option, Helen of Troy will repair or replace this product if it is found to be defective in material or workmanship.
- C. This warranty does not cover damage resulting from any unauthorized attempts to repair or from any use not in accordance with the instruction manual.
- D. This warranty does not cover the ifD® filters or pre-filters except for material or workmanship defects.

Please go to www.HoneywellPluggedIn.com/warranty-registration to register your product and receive product information updates and new promotional offers.

CONSUMER RELATIONS

Questions or comments

Call us toll-free at: **1-800-477-0457**

Or visit our website at: www.HoneywellPluggedIn.com/contact-us

Please be sure to specify the model number.

NOTE: IF YOU EXPERIENCE A PROBLEM, PLEASE CONTACT CONSUMER RELATIONS FIRST OR SEE YOUR WARRANTY. DO NOT RETURN THE PRODUCT TO THE ORIGINAL PLACE OF PURCHASE. DO NOT ATTEMPT TO OPEN THE MOTOR HOUSING YOURSELF, DOING SO MAY VOID YOUR WARRANTY AND CAUSE DAMAGE TO THE PRODUCT OR PERSONAL INJURY.

Honeywell

AIR GENIUS 4

Purificateur d'air/réducteur d'odeurs
compact à colonne

Guide d'utilisation



SÉRIES HFD280

Si vous avez des questions sur le fonctionnement de ce produit, appelez-nous sans frais au **1-800-477-0457**. Vous pouvez également consulter notre site Web au : www.HoneywellPluggedIn.ca

CONSIGNES DE SÉCURITÉ IMPORTANTES

LISEZ ET CONSERVEZ CES CONSIGNES DE SÉCURITÉ AVANT D'UTILISER CE PURIFICATEUR D'AIR

Lorsque vous utilisez des appareils électriques, vous devez toujours prendre certaines précautions élémentaires pour réduire les risques d'incendie, de choc électrique et de blessure, notamment les mesures suivantes :

1. Lisez les instructions au complet avant de faire marcher le purificateur d'air.
2. Placez le purificateur d'air dans un endroit de la maison où il sera difficile de le renverser au passage.
3. Lorsque le purificateur d'air ne sert pas, éteignez-le en mettant le bouton en position d'**ARRÊT** et débranchez-le de la prise électrique.
4. Pour débrancher le purificateur d'air, appuyez sur le bouton de mise en marche-**ARRÊT** pour arrêter l'appareil, saisissez la fiche et retirez-la de la prise électrique. **NE** tirez **JAMAIS** sur le cordon.
5. **N'UTILISEZ** aucun appareil dont le cordon ou la fiche est endommagée ou s'il fonctionne mal, est tombé par terre ou a été endommagé d'une quelconque manière. Éloignez le cordon des surfaces chauffantes.
6. **N'UTILISEZ PAS** le purificateur d'air à l'extérieur de la maison.
7. **N'UTILISEZ JAMAIS** le purificateur d'air avant de l'avoir complètement assemblé.
8. **NE FAITES PAS** passer le cordon d'alimentation sous un tapis ou une carpe. Placez le cordon de manière à éviter qu'il fasse trébucher quelqu'un.
9. **N'UTILISEZ PAS** le purificateur d'air là où il y a des gaz ou des vapeurs.
10. **N'EXPOSEZ PAS** le purificateur d'air à la pluie, et ne l'utilisez pas à proximité de l'eau, comme dans une salle de bains, une salle de lavage ou tout autre endroit humide.
11. Le purificateur d'air doit demeurer en position verticale.
12. **NE LAISSEZ PAS** des corps étrangers pénétrer dans les ouvertures de ventilation ou d'échappement, car ils risquent de causer un choc électrique ou d'endommager l'appareil. Ne bloquez pas les entrées ni les sorties d'air.
13. Placez le purificateur d'air près d'une prise et n'utilisez pas de rallonge électrique.
14. Cet appareil est muni d'une fiche polarisée (une des deux broches est plus large que l'autre). Pour réduire le risque de choc, la fiche ne peut s'insérer que d'une seule manière dans une prise polarisée. Si les broches n'entrent pas complètement dans les trous de la prise, tournez la fiche dans l'autre sens. Si elles n'entrent toujours pas, communiquez avec un électricien qualifié. **N'ESSAYEZ PAS** d'altérer ce dispositif de sécurité.
15. La présence d'un jeu entre la prise (réceptacle) et la fiche peut causer une surchauffe et une distorsion de celle-ci. Communiquez avec un électricien qualifié pour remplacer la prise usée ou instable.
16. **NE VOUS ASSOYEZ OU NE MONTEZ PAS** sur l'appareil; ne placez pas d'objets lourds sur le purificateur d'air.
17. Débranchez l'appareil avant de procéder à son entretien.
18. Gardez hors de la portée des enfants et des animaux.
19. Les filtres peuvent être nocifs en cas d'ingestion. Évitez de respirer la poussière lorsque vous changez les filtres.

CONSERVER CES INSTRUCTIONS.





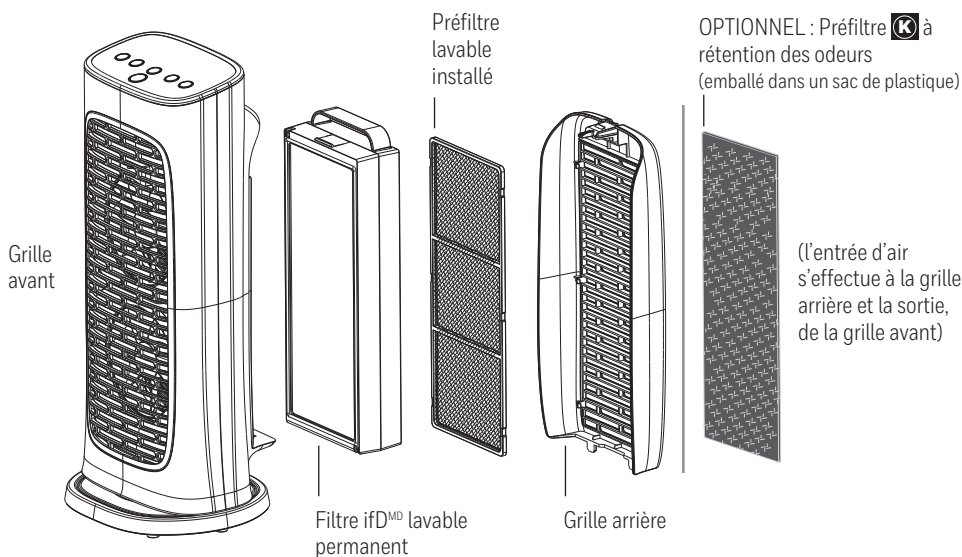

Remarque : Pour avoir de l'information sur la conformité FCC, veuillez consulter la dernière page de ce manuel.

AVERTISSEMENT : POUR RÉDUIRE LES RISQUES D'INCENDIE OU DE CHOC ÉLECTRIQUE, N'UTILISEZ PAS CE PURIFICATEUR D'AIR AVEC UN DISPOSITIF DE RÉGLAGE DE VITESSE À CIRCUIT INTÉGRÉ, QUEL QU'IL SOIT.

VOTRE PURIFICATEUR D'AIR



AMÉLIORATION DE LA RÉDUCTION DES ODEURS

Le préfiltre à mailles lavable, qui est installé dans votre purificateur d'air, sert à enlever les plus grosses particules en suspension dans l'air qui traverse le filtre. Vous pouvez utiliser ce préfiltre à mailles lavable, ou si vous préférez, utiliser le préfiltre  optionnel qui réduit les odeurs et les composés organiques volatils (COV). Le préfiltre  est emballé dans un sac à part qui accompagne le purificateur d'air. En plus de retenir les plus grosses particules en suspension dans l'air, le préfiltre  capte aussi les odeurs et les fumées ménagères les plus courantes. Si vous décidez d'utiliser le préfiltre , vous devez retirer le préfiltre à mailles lavable installé et mettre le préfiltre  à sa place. Veuillez noter que le préfiltre  n'est pas lavable et doit être remplacé aux 3 mois pour un rendement optimal.

REMARQUE : Veuillez n'utiliser qu'un seul préfiltre à la fois dans votre purificateur d'air. Vous devez choisir si vous désirez utiliser le préfiltre lavable permanent ou le préfiltre  remplaçable à rétention des odeurs et des COV. Les deux sont compris avec votre purificateur d'air à l'achat.

PRINCIPE DE FONCTIONNEMENT

Ce modèle de purificateur d'air comporte un système d'épuration de l'air en trois étapes, pour purifier l'air qui traverse les filtres de l'appareil (**Fig. 1**).

Étape 1 : Préfiltre lavable ou préfiltre à rétention des odeurs (votre choix) fixé à la grille arrière. Retient les plus grosses particules en suspension dans l'air et capte les odeurs et les COV (lorsque l'appareil est utilisé avec le préfiltre .

Étape 2 : Filtre iFD^{MD} lavable permanent. Capte les particules microscopiques suivantes en suspension dans l'air – poussière, pollen, squames d'animaux, débris d'acariens et fumée.

Étape 3 : Ionisateur électronique qui découple la puissance d'épuration de l'air.

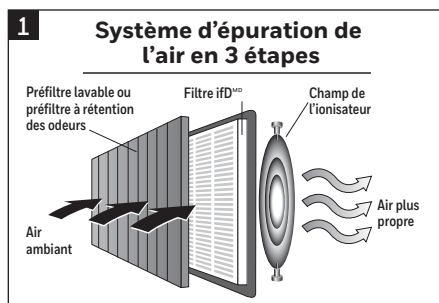

INSTALLATION

Choisissez un endroit où le sol est ferme, plat et à niveau. Pour assurer une meilleure circulation de l'air, placez l'appareil à 6 pouces de tout mur ou meuble.

Pendant que le purificateur est en marche, de grands volumes d'air sont attirés vers l'appareil. La zone environnante devrait être nettoyée ou passée à l'aspirateur fréquemment, afin d'empêcher l'accumulation de poussière et d'autres contaminants. Cette mesure pourrait aussi aider à prolonger la durée de vie du filtre. Si l'appareil se trouve sur un tapis de couleur pâle, il est conseillé de placer une petite natte ou carpette en dessous pour prévenir de tacher le tapis. Cette recommandation est particulièrement importante dans les foyers où l'air est contaminé par la fumée de tabac ou de cheminée.

ENERGY STAR



Ce produit a obtenu la certification ENERGY STAR en répondant aux directives strictes en matière d'efficacité énergétique fixés par l'EPA des Etats-Unis. Les purificateurs d'air ambiant ont démontré le potentiel d'améliorer la qualité de l'air et d'offrir des avantages pour la santé. L'EPA n'appuie pas des déclarations de fabricant concernant la mesure dans laquelle un produit spécifique produira un air intérieur plus sain.

L'efficacité énergétique de ce modèle certifié ENERGY STAR est mesurée selon un ratio entre le débit d'air purifié (DAP/CADR) du modèle pour la fumée et l'énergie électrique qu'il consomme, ou le débit d'air purifié par watt.

MISE EN MARCHÉ

Assurez-vous que le purificateur d'air est bien branché dans une prise électrique fonctionnelle.

Appuyez une fois sur le bouton de mise en marche . L'appareil se met en marche au réglage « Général » et demeure à ce réglage jusqu'à ce qu'un autre niveau d'épuration de l'air soit choisi (Fig. 2).

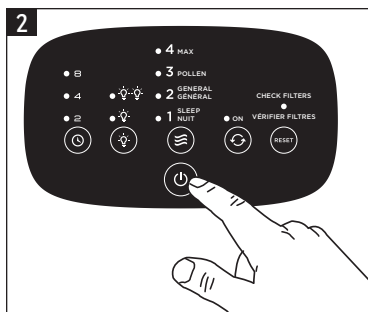

Appuyez sur le bouton  pour sélectionner un autre niveau d'épuration de l'air

Les purificateurs d'air portatifs sont plus efficaces dans des pièces dont toutes les portes et fenêtres sont fermées. Nous vous recommandons de faire fonctionner votre purificateur d'air quand vous êtes à la maison pour purifier l'air. Si vous le désirez ou si les conditions l'exigent, vous pouvez faire fonctionner votre purificateur d'air 24 heures par jour.

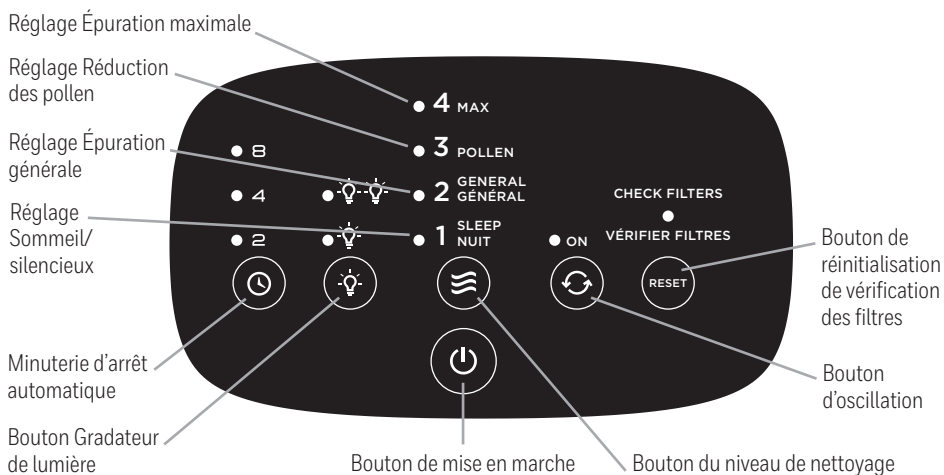

Série HFD280



Bouton du niveau de nettoyage – Après avoir appuyé sur le bouton de mise en marche, utilisez le bouton du niveau de nettoyage  pour choisir le niveau d'épuration d'air désiré. Votre purificateur d'air se mettra en marche au réglage Général chaque fois que vous le mettez en marche. Continuez d'appuyer sur le bouton  pour faire défiler les différents niveaux d'épuration afin d'atteindre le réglage désiré. Voici une référence pratique pour vous aider à optimiser le rendement de votre purificateur d'air :

NIVEAU 4 - MAX

L'idéal pour assainir l'air en profondeur lorsque vous remarquez des odeurs désagréables, si la pièce est particulièrement poussiéreuse, ou que vous pouvez sentir des particules présentes dans l'air. Ce réglage nettoie l'air plus rapidement que tous les autres réglages et fait circuler l'air souvent dans la pièce.

NIVEAU 3 - POLLEN

Ce réglage est idéal pour s'attaquer aux pollens en suspension dans l'air pendant la haute saison pollinique, surtout au printemps et à l'automne, et pour contribuer à réduire les particules de pollen en suspension dans l'air.

NIVEAU 2 - GÉNÉRAL

L'idéal pour un assainissement général. Utilisez ce réglage pour aider à réduire la poussière en suspension dans l'air et les particules de fumée, comme celles causées par la cuisson ou la fumée de tabac.

NIVEAU 1 - SOMMEIL



Le meilleur réglage pour un fonctionnement silencieux, parfait pour l'emploi durant le sommeil.

Bouton d'oscillation – TPour faciliter la circulation d'un air plus frais et plus propre dans toute la pièce, cet appareil est doté d'une fonction d'oscillation. Pour mettre l'oscillation en marche, il suffit d'appuyer une fois sur le bouton d'oscillation . Pour arrêter l'oscillation, appuyez de nouveau sur ce bouton.

Bouton Minuterie d'arrêt automatique – Appuyez sur le bouton  si vous désirez que votre purificateur d'air fonctionne et s'arrête automatiquement après un certain temps (choisissez entre 2, 4 et 8 heures). Cette fonction est pratique si vous désirez que votre purificateur d'air fonctionne durant la nuit et s'arrête automatiquement le matin (choisissez alors le réglage de 8 heures).

DES COMMANDES QUI PENSENT POUR VOUS (SUITE)

Bouton de gradation de la lumière – Le bouton  vous permet d'ajuster la luminosité du voyant DEL sur le panneau de commande. Il se peut que vous vouliez ajuster la luminosité selon la pièce où l'appareil est placé.

- L'appareil se met toujours en marche avec une luminosité ÉLEVÉE
- Les voyants DEL ne peuvent pas être complètement éteints
- Appuyez une fois sur le bouton  et le voyant DEL diminuera jusqu'au faible réglage
- Si vous appuyez une deuxième fois sur le bouton , la luminosité du voyant DEL redeviendra ÉLEVÉE.

Bouton de vérification des filtres – Un indicateur s'allume lorsqu'il est temps de vérifier et de nettoyer les filtres. Lorsque ce voyant est allumé, vous devez nettoyer le filtre ifD^{MD} initial et nettoyer ou remplacer le préfiltre. (Voir les instructions relatives au nettoyage des filtres aux pages 16-17. Il est recommandé de vérifier les filtres périodiquement. Selon les conditions d'utilisation de l'appareil, vous devez nettoyer les filtres au moins une fois tous les 3 mois. Si vous avez choisi d'utiliser le préfiltre  à rétention des odeurs et des COV, puisqu'il n'est pas lavable, vous devez le remplacer après 3 mois. Après avoir nettoyé ou remplacé les filtres, vous devez RÉINITIALISER l'indicateur électronique de vérification des filtres.

Pour RÉINITIALISER l'indicateur électronique de vérification des filtres :

Lorsque le filtre ifD^{MD} et le préfiltre ont été nettoyés ou remplacés et réinstallés dans l'appareil, branchez l'appareil dans la prise électrique avec l'appareil toujours éteint, appuyez sur le bouton de réinitialisation de vérification des filtres et tenez-le enfoncé pendant 3 secondes. Le voyant DEL rouge de VÉRIFICATION DES FILTRES clignotera deux fois et s'éteindra indiquant que la vérification des filtres a été réinitialisée. Le voyant DEL rouge ne sera plus allumé. Les intervalles de nettoyage ne sont donnés qu'à titre de point de départ. Le rendement de tout filtre dépend de la concentration de particules qui passent à travers le système. Des concentrations élevées de particules comme la poussière, les squames d'animaux et les particules de fumée réduisant le rendement utile du filtre, celui-ci peut devoir être nettoyé plus souvent.

COMMENT ENLEVER LES FILTRES

AVERTISSEMENT : ÉTEIGNEZ L'APPAREIL ET ATTENDEZ 60 SECONDES AVANT D'ENLEVER LA GRILLE POUR NETTOYER LES FILTRES.

AVERTISSEMENT : LES FILTRES PEUVENT ÊTRE NOCIFIS S'ILS SONT INGÉRÉS. ÉVITEZ DE RESPIRER LA POUSSIÈRE LORS DU NETTOYAGE OU DU CHANGEMENT DES FILTRES.

Le filtre ifD^{MD} arrive installé à l'intérieur du purificateur d'air.

- Éteignez le purificateur d'air. Attendez 60 secondes et débranchez l'appareil avant de retirer la grille.
- Appuyez sur la languette sur la grille arrière et tirez sur la grille vers le bas et vers vous pour l'enlever.
- D'une main, tenez le purificateur d'air fermement et de l'autre main saisissez le filtre ifD^{MD} par la poignée en plastique moulé sur le dessus et tirez pour le retirer (**Fig. 3**).
- Pour remettre le filtre ifD^{MD} en place dans le boîtier du purificateur d'air, insérez-le par le bas et assurez-vous de le pousser le plus loin possible, puis enfoncez la partie supérieure. Vous entendrez un dé clic.
- Remplacez la grille arrière dans le boîtier du purificateur. Vous entendrez un dé clic lorsque la grille est installée correctement.

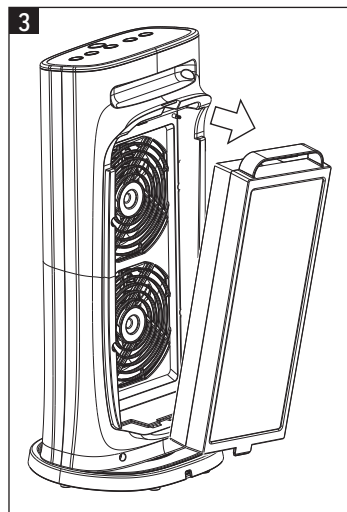

COMMENT ENLEVER LES FILTRES (SUITE)

Le préfiltre à mailles lavable permanent est fixé à l'intérieur de la grille arrière.

- Pour retirer le préfiltre, enlevez la grille arrière et placez-la sur une surface plane comme il est montré à la (Fig. 4).
- Pressez doucement le cadre flexible en plastique du préfiltre à mailles pour le dégager des languettes de retenue.
- Pour réinsérer le préfiltre à mailles, alignez les encoches sur le préfiltre avec les languettes de retenue en plastique à l'intérieur de la grille arrière et pressez doucement le cadre pour le fixer sous les languettes sur les côtés.

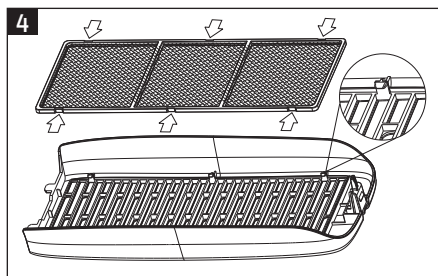

REMARQUE : Si vous utilisez le préfiltre  à rétention des odeurs et des COV à la place du préfiltre à mailles lavable permanent, vous devrez le remplacer aux 3 mois environ et l'installer au même endroit lorsque vous aurez enlevé le préfiltre à mailles lavable. Il doit être placé sous les languettes sur les côtés de la grille arrière pour le fixer en place.

NETTOYAGE DU FILTRE ifD^{MD}

AVERTISSEMENT : LES FILTRES PEUVENT ÊTRE NOCIFS S'ILS SONT INGÉRÉS. ÉVITEZ DE RESPIRER LA POUSSIÈRE LORS DU NETTOYAGE OU DU CHANGEMENT DES FILTRES.

Le filtre ifD^{MD} doit être nettoyé approximativement tous les 3 mois.

Éteignez et débranchez le purificateur d'air.

Après avoir retiré le filtre ifD^{MD} du purificateur d'air, lavez-le en suivant les instructions ci-dessous.

- Rincez le filtre à l'eau claire du robinet (Fig. 5).
- Si le filtre semble encore sale, passez à la section « Nettoyage » ; s'il est propre, passez à la section « Séchage ».

Nettoyage :

- Retirez le filtre ifD^{MD} de l'appareil.
- Remplissez l'évier d'eau tiède et ajoutez quelques gouttes de détergent doux pour la vaisselle.
- Agitez le filtre doucement dans la solution savonneuse pour le nettoyer.
- Laissez tremper le filtre pendant 2 ou 3 minutes. Ne le laissez pas tremper trop longtemps.
- Rincez le filtre à l'eau claire du robinet (Fig. 5) et passez au « Séchage ».

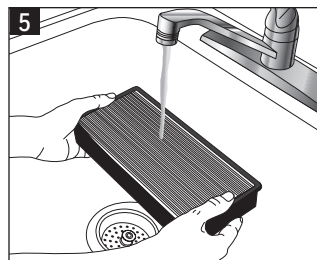

Veillez noter que le filtre peut rester décoloré même après le lavage. Cela ne réduit en rien son rendement.

Séchage :

- Secouez le filtre pour enlever l'excès d'eau.
- Placez le filtre sur une serviette pelucheuse, la surface en nid d'abeille vers le bas.
- Laissez le filtre ifD^{MD} sécher pendant quelques heures ou toute la nuit.
- Une fois que le filtre ifD^{MD} est complètement sec, remettez-le dans le purificateur d'air.

MISE EN GARDE :

- **Ne remplacez jamais un filtre ifD^{MD} humide dans le purificateur d'air.**
- Le filtre ifD^{MD} ne va PAS au lave-vaisselle. Ne le placez pas dans un lave-vaisselle, et ne l'exposez pas à une eau extrêmement chaude.
- Pour nettoyer le filtre ifD^{MD}, n'utilisez jamais de solvants, de détergents puissants ni de liquides inflammables.

ENTRETIEN DU PRÉFILTRE À MAILLES LAVABLE

Le préfiltre à mailles aide à capter les grosses particules dans l'air qui entrent dans la grille arrière. Vous pouvez périodiquement retirer le préfiltre et le secouer pour le nettoyer ou le passer à l'aspirateur. Vous pouvez aussi le rincer à l'eau chaude (Fig. 6). Laissez le préfiltre sécher complètement à l'air avant de le replacer dans la grille (Fig. 7). Si vous avez besoin de remplacer cet article, veuillez téléphoner au 1 800 477-0457.

AVERTISSEMENT : LES FILTRES PEUVENT ÊTRE NOCIFIS S'ILS SONT INGÉRÉS. ÉVITEZ DE RESPIRER LA POUSSIÈRE LORS DU NETTOYAGE OU DU CHANGEMENT DES FILTRES.

Le préfiltre à mailles aide à capter les grosses particules dans l'air qui entrent dans la grille arrière. Vous pouvez périodiquement retirer le préfiltre et le secouer pour le nettoyer ou le passer à l'aspirateur. Vous pouvez aussi le rincer à l'eau chaude (Fig. 6).

Laissez le préfiltre sécher complètement à l'air avant de le replacer dans la grille (Fig. 7). Si vous avez besoin de remplacer cet article, veuillez téléphoner au 1 800 477-0457.

OPTIONNEL : Changer le préfiltre de réduction des odeurs

Si vous avez choisi d'utiliser le préfiltre **K** de réduction des odeurs fourni avec votre purificateur d'air, il perdra de son efficacité de réduction des odeurs au fil du temps et devra être remplacé.

Pour acheter d'autres préfiltres **K**, voir la section Accessoires et filtres de rechange ci-dessous.

Si vous utilisez le préfiltre de réduction des odeurs, nous vous recommandons de conserver le préfiltre lavable original au cas où vous décideriez de l'utiliser dans le futur.

Pour l'insérer dans l'appareil, placez-le simplement dans la grille arrière à la place du préfiltre standard tel que montré à la (Fig. 7).

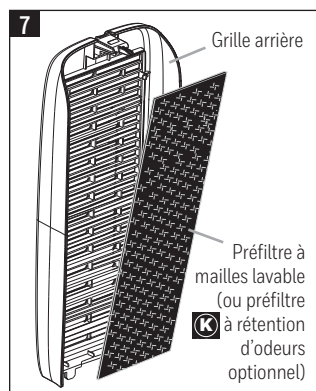
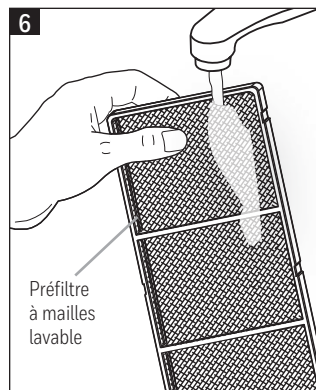

REMARQUE : Le préfiltre de réduction des odeurs n'est pas lavable.



NETTOYAGE ET ENTREPOSAGE

Nous vous recommandons de nettoyer le purificateur d'air au moins une fois tous les trois mois et avant un entreposage prolongé. N'utilisez qu'un linge sec pour essuyer la surface externe de l'appareil. N'UTILISEZ PAS D'EAU, DE CIRE À POLIR NI DE SOLUTION CHIMIQUE.

ACCESSOIRES ET FILTRES DE RECHANGE

Il existe un préfiltre optionnel que vous pouvez acheter et utiliser avec ce purificateur d'air, pour réduire les odeurs et les fumées ménagères les plus courantes. Le préfiltre  (HRF-K2C) peut être utilisé à la place du préfiltre lavable permanent qui est fourni avec le purificateur d'air. Le préfiltre  optionnel devrait être remplacé aux trois mois pour un rendement optimal en termes de réduction des odeurs et des composés organiques volatils (COV) de maison. Pour assurer la performance déclarée du produit, n'utilisez que des filtres de rechange Honeywell certifiés.

Vous pouvez vous procurer des préfiltres  de rechange de marque Honeywell pour la réduction des odeurs et des COV au magasin où vous avez acheté votre purificateur d'air, ou les commander directement sur le site www.HoneywellPluggedIn.ca

Préfiltre  à rétention des odeurs et des COV : Modèle HRF-K2C (paquet de 2)

Si vous avez des questions sur le filtre iFD^{MD} ou le préfiltre à mailles lavable (HFD280B-PF), téléphonez au Service à la clientèle au 1-800-477-0457.

FOIRE AUX QUESTIONS

Le voyant de vérification des filtres ne s'est pas allumé mais quand j'ai vérifié le filtre, il était vraiment sale.

Dans des conditions où il y a présence de fumée, d'animaux, ou d'air contenant de grandes quantités de particules, il est possible que le filtre soit sale plus rapidement que ne l'indique le voyant de vérification des filtres. Le voyant de vérification des filtres sur votre appareil fonctionne à l'aide d'une minuterie et s'il y a plus de particules dans l'air de votre maison que dans la moyenne, il est possible que vous deviez nettoyer votre filtre plus rapidement que ne l'indique l'afficheur. L'indicateur ne doit servir qu'à titre d'indication puisque les conditions environnantes individuelles varient.

Mon appareil ne s'allume pas.

Le purificateur d'air est doté de dispositifs de sécurité pour s'assurer que l'appareil est prêt à être utilisé. Assurez-vous que le filtre iFD^{MD} et la grille arrière sont installés correctement. S'ils sont installés correctement, vous entendrez un dé clic lorsque vous réinstallerez le filtre iFD^{MD} et la grille arrière. Si votre purificateur d'air ne se met toujours pas en marche, contactez le Service à la clientèle au 1-800-477-0457.

Mon purificateur d'air commence à faire du bruit et la sortie d'air est plus faible. Qu'est-ce qui ne va pas?

Les filtres sont peut-être sales. De grandes quantités de particules peuvent bloquer les pores du filtre et empêcher l'air de passer à travers. Le filtre et le préfiltre doivent être nettoyés.



Pendant combien de temps puis-je faire fonctionner mon purificateur d'air?

Nous vous recommandons de faire fonctionner votre purificateur d'air lorsque vous êtes à la maison pour assainir l'air. Cet appareil sera plus efficace si les portes et les fenêtres sont fermées. Si vous le désirez ou si les conditions l'exigent, vous pouvez faire fonctionner votre purificateur d'air 24 heures par jour.

Puis-je laver mon préfiltre à réduction des odeurs et des COV?

Non. Si vous lavez votre préfiltre  à réduction des odeurs et des COV, vous le détruisez. Toutefois, vous pouvez laver le préfiltre à mailles permanent.

Comment utilise-t-on le préfiltre additionnel qui est emballé dans le sac de plastique?

Votre purificateur d'air contenait un préfiltre à mailles lavable installé, qui aide à capter les grosses particules en suspension dans l'air avant qu'elles n'atteignent le filtre iFD^{MD}. Si vous désirez bénéficier de l'avantage additionnel de réduction des odeurs et des COV, vous pouvez remplacer le préfiltre à mailles lavable par le préfiltre  à réduction des odeurs et des COV, emballé dans un sac de plastique, fourni avec le purificateur d'air. Vous devez d'abord retirer le préfiltre à mailles lavable qui était installé dans votre purificateur d'air et le remplacer par le préfiltre . Ce dernier n'est pas lavable et doit être remplacé aux 3 mois pour un rendement optimal.

Comment fonctionne l'indicateur électronique de vérification des filtres?

Le voyant DEL de vérification des filtres s'allume lorsque c'est le temps de vérifier les filtres après 3 mois de fonctionnement continu du purificateur d'air. Après avoir nettoyé les filtres, vous devez réinitialiser l'indicateur électronique de vérification des filtres. Voir les instructions à la page 16.

REMARQUE IMPORTANTE

Le processus d'ionisation utilisé par le purificateur d'air produit une petite quantité d'ozone comme sous-produit. Le purificateur d'air est conforme aux limites du gouvernement des États-Unis quant aux niveaux acceptables d'ozone (moins de 50 parts par milliard par volume d'air circulant à travers l'appareil). Des études ont démontré que vous obtiendrez plus d'ozone dans une pièce simplement en ouvrant une fenêtre qu'en faisant fonctionner un purificateur d'air avec filtres ifD^{MD}.

Ce purificateur d'air est conforme aux limites du gouvernement fédéral quant aux émissions d'ozone. CERTIFIÉ ARB.

Ce produit est conforme avec la concentration maximale permise d'ozone de 0,050 parties par million par volume (ppmv) pendant une période de 24 heures. La Ligne directrice (2010) de Santé Canada recommande un niveau maximal d'exposition, basé sur un moyen de 8 heures, soit 0,020 ppmv ou moins dans une chambre de teste étanchée et contrôlée de 30 m³.

GARANTIE LIMITÉE DE 5 ANS

Vous devriez d'abord lire les instructions au complet avant de tenter d'utiliser le produit.

- A.** Cette garantie limitée de 5 ans s'applique à la réparation ou au remplacement d'un produit qui s'avère défectueux en raison d'un vice de matériau ou de main-d'œuvre. Cette garantie ne couvre pas les dommages résultant d'une utilisation commerciale, abusive ou excessive, ni les dommages associés. Les dommages qui résultent de l'usure normale ne sont pas considérés comme des défauts en vertu de cette garantie. **HELEN OF TROY DÉCLINE TOUTE RESPONSABILITÉ EN CAS DE DOMMAGES ACCESSOIRES OU INDIRECTS DE QUELQUE NATURE QUE CE SOIT. TOUTE GARANTIE IMPLICITE DE COMMERCIALITÉ OU DE PERTINENCE À DES FINS PARTICULIÈRES SUR CE PRODUIT EST LIMITÉE À LA DURÉE DE CETTE GARANTIE.** Certains juridictions n'autorisent pas l'exclusion ou la limitation des dommages accessoires ou indirects, ou la limitation de la durée d'une garantie implicite, de sorte que les limites ou exclusions ci-dessus peuvent ne pas s'appliquer à vous. Cette garantie vous accorde des droits légaux particuliers, et vous pouvez avoir en plus d'autres droits qui varient selon les juridictions. Cette garantie ne s'applique qu'à l'acheteur initial de ce produit, à partir de la date d'achat.
- B.** Helen of Troy peut, à son gré, réparer ou remplacer ce produit s'il s'avère défectueux en raison d'un vice de matériau ou de main-d'œuvre.
- C.** Cette garantie ne couvre pas les dommages résultant d'une tentative non autorisée de réparer cet appareil, ni d'une utilisation non conforme à ce manuel d'instructions.
- D.** Cette garantie ne couvre pas les filtres ou préfiltres ifD^{MD} excepté pour les vices de matériau ou de main-d'œuvre.

Veillez aller au www.HoneywellPluggedIn.com/warranty-registration pour faire enregistrer votre produit et recevoir des renseignements quant aux réactualisations et aux nouvelles offres promotionnelles.

SERVICE À LA CLIENTÈLE

Questions ou commentaires

Téléphonez-nous sans frais au : **1 800 477-0457**

Ou visitez notre site Web au : www.HoneywellPluggedIn.ca

N'oubliez pas d'indiquer le numéro de modèle.

REMARQUE : SI VOUS AVEZ UN PROBLÈME, VEUILLEZ COMMUNIQUER AVEC NOTRE SERVICE À LA CLIENTÈLE OU RELIRE LA GARANTIE. NE RETOURNEZ PAS LE PRODUIT AU MAGASIN OÙ VOUS L'AVEZ ACHETÉ INITIALEMENT. N'ESSAYEZ PAS D'OUVRIER LE BÔTIER DU MOTEUR, CAR CE FAISANT VOUS RISQUEZ D'ANNULER LA GARANTIE, D'ENDOMMAGER L'APPAREIL OU DE VOUS BLESSER.

Honeywell

AIR GENIUS 4

Purificador de Aire de Torre Compacto/Reductor de Olores

Manual del Usuario



HFD280 SERIES

Si tiene alguna pregunta sobre el funcionamiento de este producto, llámenos lada gratuita al **1-800-477-0457**, o visite nuestro sitio web en: **www.HoneywellPluggedIn.com/contact-us**

IMPORTANTES INSTRUCCIONES DE SEGURIDAD

LEA Y GUARDE ESTAS INSTRUCCIONES DE SEGURIDAD ANTES DE USAR ESTE PURIFICADOR DE AIRE

Siempre se debe tomar las precauciones básicas cuando se usen aparatos eléctricos para reducir el riesgo de incendio, descarga eléctrica y lesiones a personas, incluyendo lo siguiente:

1. Lea todas las instrucciones antes de operar el purificador de aire.
2. Coloque el purificador de aire donde no pueda ser derribado fácilmente por el hogar.
3. Siempre coloque los controles del purificador de aire en posición de **APAGADO** y desconecte del tomacorriente cuando no esté en uso.
4. Para desconectar el purificador de aire, presione el botón de Encendido para **APAGAR** la unidad, sujete el enchufe y retirelo del tomacorriente. **NUNCA** tire del cable.
5. **NO USE** ningún producto con el cable o el enchufe dañados o si el producto falla, si se ha derribado o dañado de alguna manera. Mantenga el cable alejado de superficies calientes.
6. **NO USE** el purificador de aire en el exterior.
7. **NUNCA** use el purificador de aire a menos que esté completamente armado.
8. **NO PASE** el cable debajo de alfombras y no cubra con tapices. Coloque el cable de manera que no cause tropiezos.
9. **NO UTILICE** el purificador de aire donde haya gases o vapores inflamables.
10. **NO EXPONGA** el purificador de aire a la lluvia, ni use cerca del agua, en un baño, lavandería u otro lugar húmedo.
11. El purificador de aire debe utilizarse en posición vertical.
12. **NO PERMITA** que objetos extraños entren en las aberturas de ventilación ni en las salidas de aire, ya que esto podría causar una descarga eléctrica o dañar el purificador de aire. No obstruya las entradas ni salidas de aire.
13. Coloque el purificador de aire cerca de un tomacorriente y evite utilizar un cable de extensión.
14. Este dispositivo tiene un enchufe polarizado (una clavija es más ancha que la otra). Para reducir el riesgo de descarga eléctrica, este enchufe está diseñado para encajar de manera unidireccional en un tomacorriente polarizado. Si el enchufe no encaja completamente en el tomacorriente, inviértalo. Si aún no encaja, contacte a un electricista calificado. **NO** intente anular esta característica de seguridad.
15. Una mala conexión entre el tomacorriente de CA (receptáculo) y el enchufe puede provocar sobrecalentamiento y deformación del enchufe. Contacte a un electricista calificado para reemplazar el tomacorriente flojo o desgastado.
16. **NO COLOQUE**, ni deje objetos pesados sobre el purificador de aire.
17. Desconecte el aparato antes de realizar el mantenimiento.
18. Mantenga fuera del alcance de niños y mascotas.
19. Los filtros pueden ser dañinos si se ingieren. Evite respirar el polvo al cambiar los filtros.

GUARDE ESTAS INSTRUCCIONES.

NOTA: Para obtener información del cumplimiento de la FCC, por favor consulte la última página de este manual.

ADVERTENCIA: PARA REDUCIR EL RIESGO DE INCENDIO O DESCARGA ELÉCTRICA, NO USE ESTE PURIFICADOR DE AIRE CON UN DISPOSITIVO DE CONTROL DE VELOCIDAD TRANSISTORIZADO.

SU PURIFICADOR DE AIRE

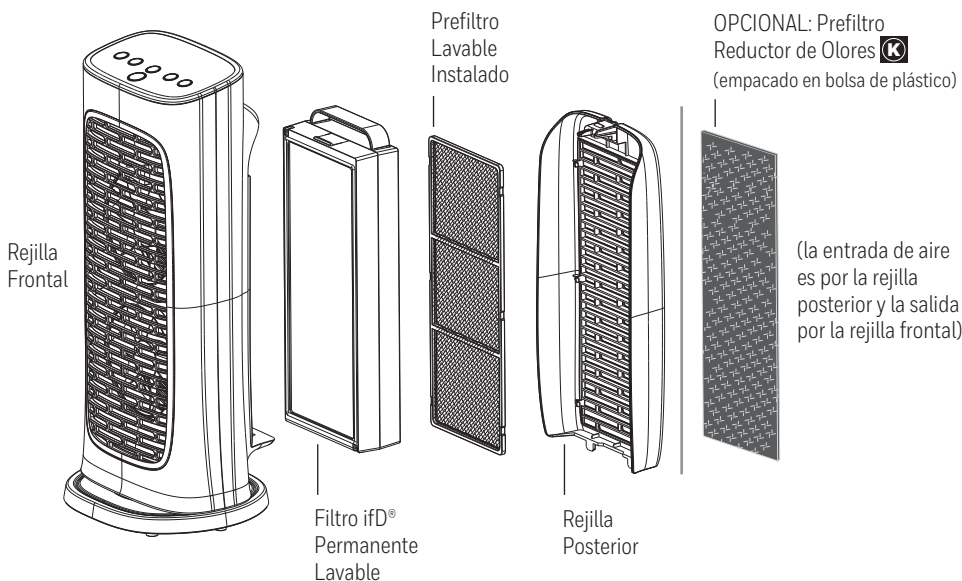

REDUCCIÓN DE OLORES MEJORADA

El prefiltro de malla lavable está instalado en su purificador de aire y elimina las partículas más grandes del aire que pasa a través del filtro. Puede utilizar este prefiltro de malla lavable, o tiene la opción de utilizar el Prefiltro Reductor de Olores y COV Opcional, empacado en una bolsa que está incluida con el purificador de aire. Además de capturar las partículas más grandes en el aire, el Prefiltro atraparán también los olores y gases comunes en el hogar. Si decide utilizar el Prefiltro Reductor de Olores, debe retirar el prefiltro de malla lavable instalado, luego insertar el Prefiltro Reductor de Olores. Nota: El Prefiltro Reductor de Olores no puede ser lavado y debe cambiarse cada 3 meses para un rendimiento óptimo.

NOTA: Por favor sólo utilice un prefiltro a la vez en su purificador de aire. Tendrá que elegir si desea utilizar el prefiltro lavable permanente o el Prefiltro Reductor de Olores y COV reemplazable. Ambos están incluidos con su purificador de aire al momento de la compra.

CÓMO FUNCIONA SU PURIFICADOR DE AIRE

Este modelo de purificador de aire posee un sistema de limpieza en 3 etapas para limpiar el aire que pasa a través de los filtros en la unidad (Fig. 1).

Etapas 1: Prefiltro Lavable o Reductor de Olores (su elección) se adhiere a la rejilla posterior. Captura las partículas más grandes transportadas y atrapa los olores y COVs (cuando se usa con el Prefiltro Reductor de Olores Opcional).

Etapas 2: Filtro ifD® Permanente Lavable. Captura las siguientes partículas microscópicas en el aire: polvo, polen, caspa de mascota, desechos de ácaros de polvo, humo.

Etapas 3: Ionizador electrónico aumenta la potencia de limpieza.

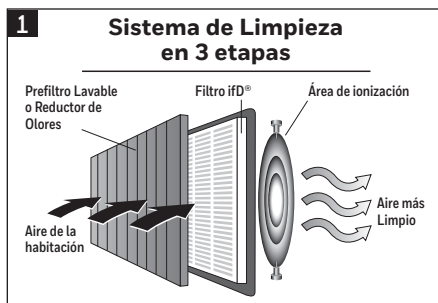

INSTALACIÓN

Elija un lugar firme, nivelado y plano. Para obtener mejor flujo de aire, coloque la unidad a 15 centímetros de cualquier pared o muebles.

Cuando está en operación, el purificador de aire aspira grandes volúmenes de aire. Para evitar la acumulación de polvo y otros partículas, limpie y/o aspire frecuentemente las áreas circundantes. Esto también puede ayudar a prolongar la vida útil del filtro. Si la unidad se coloca sobre una alfombra de color claro, debe utilizar debajo un tapete o tapiz pequeño para evitar manchas. Esta recomendación es especialmente importante en hogares donde hay contaminación de humo de tabaco o de chimenea.

ENERGY STAR



Este producto obtuvo el sello de ENERGY STAR al cumplir las estrictas pautas de eficiencia energética establecidas por la EPA de EE. UU. Los purificadores de aire de la habitación han demostrado el potencial para mejorar la calidad del aire y proporcionar beneficios para la salud. La EPA no respalda las afirmaciones del fabricante con respecto al grado en que un producto específico producirá aire interior más saludable.

La eficiencia energética de este modelo con certificación ENERGY STAR se mide en función de una relación entre el CADR del modelo para el Humo y la energía eléctrica que consume, o CADR/Watt.

OPERACIÓN

Asegúrese que el purificador de aire esté conectado a un tomacorriente operacional.

Presione una vez el botón de encendido . La unidad iniciará en nivel "limpieza general" y permanecerá en este ajuste hasta que elija otro nivel de limpieza (**Fig. 2**).

Presione el botón  para seleccionar un nivel de limpieza diferente.

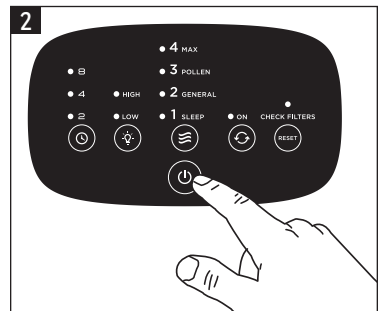

Los purificadores de aire portátiles son más eficaces en habitaciones donde las puertas y ventanas estén cerradas. Se recomienda que opere su purificador de aire cuando esté en el hogar para limpiar el aire. Si lo desea o las condiciones lo ameritan, puede operar su purificador de aire las 24 horas del día.

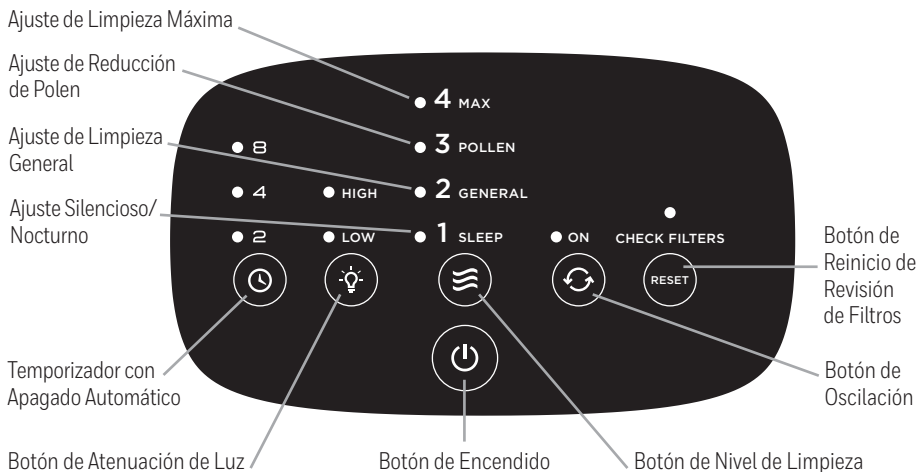

CONTROLES QUE PIENSAN POR USTED

Series HFD280



Botón de Nivel de Limpieza – Una vez que ha presionado el Botón de Encendido, use el Botón de Nivel de Limpieza  para seleccionar el nivel de limpieza de aire deseado. Su purificador de aire iniciará en el ajuste de Limpieza General cada vez que encienda su purificador de aire. Continúe presionando el botón  para recorrer entre los niveles de limpieza para alcanzar el ajuste deseado. A continuación le presentamos una referencia útil para ayudar a sacar el máximo provecho del rendimiento de su purificador de aire:

NIVEL 4 - MAX

Ideal para limpieza potente del aire cuando se detectan olores desagradables, su habitación está particularmente polvorienta, o puede percibir que existen partículas en el aire. Este ajuste limpia el aire más rápido que todos los ajustes y circula el aire con frecuencia en la habitación.

NIVEL 3 - POLEN

Este ajuste es el mejor para combatir el polen en el aire durante la temporada alta de polen, particularmente en la primavera y el otoño para ayudar a reducir el polen en el aire.

LEVEL 2 - GENERAL

Ideal para Limpieza General. Use este ajuste para ayudar a reducir las partículas de polvo y humo en el aire, como el humo de cocina o de tabaco.

LEVEL 1 - NOCTURNO



Ideal para operación ultra silenciosa, perfecto para uso durante la noche cuando está dormido.

Botón de Oscilación – Para ayudar a circular aire más fresco y limpio a través de la habitación, esta unidad cuenta con una función de oscilación. Para encender la Oscilación, simplemente presione una vez el botón de Oscilación . Para apagar la Oscilación, presione el botón otra vez.

Botón de Temporizador con Apagado Automático – Presione el botón  si desea que su purificador de aire opere y luego se apague automáticamente después de cierto tiempo (elija entre 2, 4 y 8 horas). Esto es conveniente si desea que su purificador de aire opere durante la noche pero se apague automáticamente en la mañana (elija el ajuste de 8 horas).

CONTROLES QUE PIENSAN POR USTED (CONTINUACIÓN)

Botón de Atenuación de Luz –  Le permite ajustar el brillo de la pantalla LED en el panel de control. Puede ajustar el brillo dependiendo de la habitación donde se encuentra la unidad.

- La unidad siempre se enciende con brillo ALTO.
- Las luces LED no pueden apagarse por completo.
- Presionar una vez el botón  atenuará la pantalla LED al ajuste Bajo.
- Presionar dos veces el botón  reactivará el brillo de la luz LED al ajuste ALTO.

Botón de Revisión de Filtros – Cuando sea tiempo de revisar y limpiar los filtros, se iluminará una luz indicadora. Cuando la luz se encienda, usted necesitará limpiar el filtro iFD® primario o reemplazar el prefiltro. (Vea las instrucciones de Limpieza del Filtro en las páginas 26-27). Se recomienda que revise periódicamente los filtros. Dependiendo de las condiciones de operación, los filtros deben limpiarse cada 3 meses. Si ha elegido usar el Prefiltro  Reductor de Olores y COV, no es lavable y debe reemplazarse cada 3 meses. Después de limpiar y reemplazar los filtros, necesitará REINICIAR la Revisión Electrónica del Filtro.

Para REINICIAR la Revisión Electrónica del Filtro:

Después de que el filtro iFD® y el prefiltro se han limpiado/reemplazado y reinstalados en la unidad, conecte la unidad al tomacorriente con la unidad en modo de APAGADO, presione y sostenga durante 3 segundos el botón de REINICIO DE REVISIÓN DE FILTROS. La luz LED roja de REVISIÓN DE FILTROS parpadeará dos veces y se apagará indicando que se ha reiniciado la revisión del filtro. La luz LED roja ya no estará iluminada. Los intervalos de limpieza sirven sólo como una guía. El rendimiento de cualquier medio filtrante depende de la concentración de contaminantes que pasa a través del sistema. Las altas concentraciones de contaminantes como polvo, caspa de mascota y partículas de humo reducirán el rendimiento útil del filtro y puede necesitar limpiarse con mayor frecuencia.

RETIRAR LOS FILTROS

PRECAUCIÓN: APAGUE LA UNIDAD Y ESPERE 60 SEGUNDOS ANTES DE RETIRAR LA REJILLA PARA LIMPIAR LOS FILTROS.

ADVERTENCIA: LOS FILTROS PUEDEN SER DAÑINOS SI SE INGIEREN. EVITE RESPIRAR EL POLVO AL LAVAR O CAMBIAR LOS FILTROS.

El filtro iFD® viene instalado dentro del purificador de aire.

- Apague el purificador de aire. Espere 60 segundos y desconecte la unidad antes de retirar la rejilla.
- Presione hacia abajo la lengüeta en la rejilla posterior y tire de la rejilla hacia abajo y hacia usted. Retire la rejilla.
- Con una mano, sostenga sin mover el purificador de aire y use la otra mano para sujetar el filtro iFD® por el asa de plástico en la parte superior y jale hacia afuera (**Fig. 3**).
- Para volver a colocar el filtro iFD® en la carcasa del purificador de aire, inserte en la parte inferior y asegúrese de encajar hasta donde tope, luego empuje de la parte superior. Escuchará un sonido de “clic”.
- Vuelva a colocar la rejilla posterior en la carcasa del purificador. Escuchará un sonido de “clic” cuando la rejilla esté instalada correctamente.

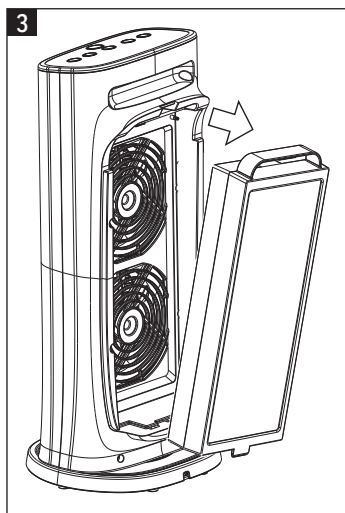

RETIRAR LOS FILTROS (CONTINUACIÓN)

El Prefiltro Permanente Lavable de Malla se adjunta en el interior de la rejilla posterior.

- Para retirar el prefiltro, saque la rejilla posterior y colóquela sobre una superficie plana como se muestra en la (Fig. 4).
- Apriete suavemente el marco flexible de plástico del prefiltro de malla para liberarlo de las lengüetas de sujeción.
- Para volver a insertar el prefiltro de malla, alinee las muescas en el prefiltro con las lengüetas plásticas de sujeción de la parte interior de la rejilla posterior y apriete suavemente el marco para asegurarlo bajo las lengüetas de plástico en ambos lados.

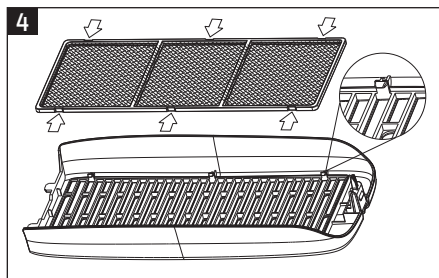

NOTA: Si el prefiltro  reductor de olores se utiliza en lugar del filtro permanente lavable de malla, necesitará ser reemplazado aproximadamente cada 3 meses y debe instalarse en el mismo lugar del prefiltro permanente lavable de malla. Debe acomodarse debajo de las lengüetas en los lados de la rejilla posterior para asegurarlo en su lugar.

LIMPIEZA DEL FILTRO ifD®

ADVERTENCIA: LOS FILTROS PUEDEN SER DAÑINOS SI SE INGIEREN. EVITE RESPIRAR EL POLVO AL LAVAR O CAMBIAR LOS FILTROS.

El filtro ifD® debe limpiarse cada 3 meses aproximadamente.

Apague y desenchufe el purificador de aire.

Después de retirar el filtro ifD® del purificador de aire, siga los siguientes pasos para limpiar el filtro ifD®.

- Enjuague el filtro con agua limpia del grifo (Fig. 5)
- Si el filtro aún se ve sucio, proceda a "Lavado", de lo contrario proceda a "Secado".

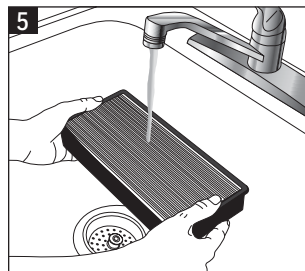

Lavado:

- Retire el filtro ifD® de la unidad.
- Llene un fregadero con agua tibia y añada unas gotas de jabón suave para lavar platos.
- Agite suavemente el filtro en la solución jabonosa para lavarlo.
- Sumerja el filtro durante 2-3 minutos. No deje durante un período prolongado de tiempo.
- Enjuague el filtro con agua limpia del grifo (Fig. 5) y proceda a "secado".

Note que el filtro puede aún estar decolorado incluso después del lavado. Esto es aceptable y no afectará el rendimiento.

Secado:

- Agite el filtro para quitar cualquier exceso de agua.
- Coloque el filtro con el lado del panel hacia abajo sobre una toalla de felpa.
- Permita que el filtro ifD® se seque por unas horas o toda la noche.
- Cuando el filtro ifD® esté completamente seco, vuelva a colocarlo en el purificador de aire.

PRECAUCIÓN:

- **Nunca coloque el filtro ifD® mojado en su purificador de aire.**
- El filtro ifD® NO es seguro para el lavavajillas. No coloque el filtro ifD® en un lavavajillas ni lo someta a otras condiciones de agua extremadamente caliente.
- No use ningún solvente, detergentes agresivos o inflamables para limpiar el filtro ifD®.

MANTENIMIENTO DEL PREFILTRO LAVABLE DE MALLA

El prefiltro de malla ayuda a capturar las partículas grandes en el aire que entran en la rejilla posterior. Periódicamente, puede sacar el prefiltro para limpiarlo con la aspiradora o sacudirlo. De manera alterna, puede limpiarlo enjuagando a mano con agua tibia (Fig. 6).

Permita que el prefiltro seque al aire completamente antes de volver a instalarlo en la rejilla (Fig. 7). Si necesita reemplazar este artículo, por favor llame al 1-800-477-0457.

ADVERTENCIA: LOS FILTROS PUEDEN SER DAÑINOS SI SE INGIEREN. EVITE RESPIRAR EL POLVO AL LAVAR O CAMBIAR LOS FILTROS.

OPCIONAL: Cambiar el Prefiltro Reductor de Olores

Si ha elegido utilizar el prefiltro  prefiltro reductor de olores incluido en su purificador de aire, este perderá su eficacia de reducción de olores con el tiempo y necesitará reemplazarlo.

Si utiliza el prefiltro reductor de olores, se recomienda que almacene el prefiltro lavable original en caso de que decida utilizarlo en el futuro.

Si utiliza el prefiltro  reductor de olores, se recomienda que almacene el prefiltro lavable original en caso de que decida utilizarlo en el futuro.

Para insertarlo en la unidad, simplemente coloque con firmeza en la rejilla posterior en lugar del prefiltro estándar como se muestra en la (Fig. 7).

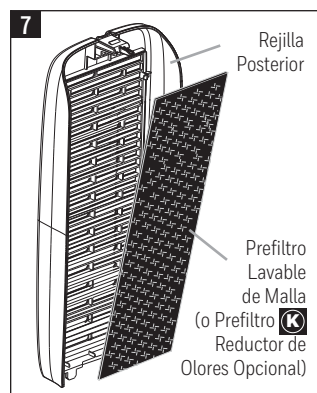

NOTA: El prefiltro reductor de olores no es lavable.



LIMPIEZA Y ALMACENAMIENTO

Le recomendamos limpiar su purificador de aire al menos cada 3 meses y antes de almacenarlo por un largo período de tiempo. Use sólo un paño seco para limpiar las superficies externas del purificador de aire. NO USE AGUA, CERA O CUALQUIER SOLUCIÓN QUÍMICA.

ACCESORIOS Y FILTROS DE REEMPLAZO

Existe un prefiltro opcional que puede ser adquirido y utilizado con este purificador de aire, el cual ayudará a reducir los COVs y olores comunes en el hogar. Este Prefiltro  (HRF-K2) puede utilizarse en lugar del prefiltro permanente lavable que es suministrado con el purificador de aire. El Prefiltro  debe reemplazarse cada 3 meses para un rendimiento óptimo en la reducción de olores y COV. Para garantizar el rendimiento del producto indicado, use solo Filtros de Reemplazo certificados de Honeywell.

Puede comprar el reemplazo del Prefiltro  Reductor de Olores y COV Honeywell en la tienda donde compró su purificador de aire o puede ordenarlo directamente en www.HoneywellPluggedIn.com

Prefiltro  Reductor de Olores y COV: Modelo HRF-K2 (paquete con 2)

Si tiene alguna pregunta acerca de su Filtro iFD® o del Prefiltro Lavable de Malla (HFD280B-PF), llame a Servicio al Cliente al 1-800-477-0457.

PREGUNTAS FRECUENTES

Mi Luz de Revisión del Filtro no se ha encendido pero cuando revise mi filtro, estaba muy sucio.

En condiciones donde están presentes el humo, mascotas, o aire con una gran cantidad de partículas en el aire es posible que el filtro se ensucie antes de lo indicado por la luz de Revisión de Filtros. La luz de Revisión de Filtros en su unidad funciona con un temporizador y si hay más partículas en el aire que en un hogar promedio, su filtro puede necesitar limpieza antes de lo indicado en la pantalla. El indicador está diseñado para ser utilizado como una guía y las condiciones ambientales individuales variarán.

Mi unidad no enciende.

El purificador de aire tiene características de seguridad para asegurar que la unidad está lista para funcionar. Verifique que el filtro iFD® y la rejilla estén instalados correctamente. Cuando se instala correctamente, escuchará un sonido de "clic" cuando vuelva a instalar el filtro iFD® y la rejilla posterior. Si su purificador de aire aún no enciende, contacte Servicio al Cliente al 1-800-477-0457.

Mi Purificador de Aire ha empezado a hacer ruido y cada vez sale menos aire. ¿Qué pasa?

Los filtros pueden estar sucios. Altas cantidades de partículas pueden bloquear los poros en el filtro y evitar que el aire pase a través de él. El filtro y el prefiltro deben limpiarse.



¿Cuánto tiempo debo operar mi Purificador de Aire?

Se recomienda que opere su purificador de aire cuando esté en casa para limpiar el aire. Esta unidad será más eficaz cuando se cierren puertas y ventanas. Si lo desea o las condiciones lo ameritan, puede operar su purificador de aire las 24 horas del día.

¿Puedo lavar mi Prefiltro Reductor de Olores y COV?

No. Lavar el Prefiltro  Reductor de Olores y COV lo destruirá. Sin embargo, puede lavar el prefiltro permanente de malla enmarcado.

¿Cómo uso el prefiltro adicional que está embalado en una bolsa de plástico?

Su purificador de aire viene con un prefiltro lavable de malla instalado que ayuda a capturar las partículas más grandes en el aire antes de que lleguen al filtro iFD®. Si desea el beneficio adicional de reducción de olores y COV, puede reemplazar el prefiltro de malla lavable con el Prefiltro  Reductor de Olores y COV que fue embalado en una bolsa de plástico con el purificador. Primero debe quitar el prefiltro lavable de malla que viene con su purificador de aire y reemplazarlo con el prefiltro . Este prefiltro no es lavable y debe reemplazarse cada 3 meses para un rendimiento óptimo.

¿Cómo funciona la revisión electrónica del filtro?

Se iluminará la luz LED de revisión del filtro cuando sea momento para revisar los filtros después de 3 meses de operación continua del purificador de aire. Después de limpiar los filtros, debe reiniciar la Revisión Electrónica del Filtro. Vea las instrucciones en la página 26.

NOTA IMPORTANTE

El proceso de ionización utilizado por el purificador de aire produce una pequeña cantidad de ozono como subproducto. El purificador de aire cumple con los límites del gobierno de los Estados Unidos para niveles aceptables de ozono (menos de 50 partes por mil millones por el volumen de aire que circula a través del producto). Los estudios han demostrado que usted obtendrá más ozono en una habitación simplemente al abrir una ventana que al operar un purificador de aire con filtros iFD®.

Este producto cumple con la máxima concentración admisible de ozono de 0.050 partes por millón por volumen (ppmv) en un período de 24 horas. Las Pautas de Salud de Canadá 2010 recomiendan que el límite de exposición máximo, basado en un tiempo promedio de 8 horas, es 0.020 ppmv o menor cuando es probado en una habitación sellada y controlada de aproximadamente 30 m³.

GARANTÍA LIMITADA DE 5 AÑOS

Antes de usar este producto, por favor lea completamente las instrucciones.

- A.** La presente garantía limitada de 5 años cubre la reparación o reemplazo del producto si éste presenta un defecto de fábrica o de mano de obra. Esta garantía excluye todo daño resultante del uso comercial, abusivo o inadecuado del producto, o de daños asociados. Los defectos resultantes del desgaste normal no se consideran defectos de fábrica en virtud de la presente garantía. **HELEN OF TROY NO SERÁ CONSIDERADA RESPONSABLE DE DAÑOS FORTUITOS O INDIRECTOS DE NINGÚN TIPO. TODA GARANTÍA IMPLÍCITA DE CALIDAD COMERCIAL O DE CONVENIENCIA CON UN FIN ESPECÍFICO RELACIONADA CON ESTE PRODUCTO TENDRÁ LA MISMA VIGENCIA QUE LA PRESENTE GARANTÍA.** En ciertos lugares no se permite la exclusión o limitación de daños fortuitos o indirectos, ni los límites de duración aplicables a una garantía implícita. Por consiguiente, es posible que estas limitaciones o exclusiones no se apliquen en su caso. Esta garantía le confiere ciertos derechos legales específicos. Es posible que usted también tenga otros derechos legales, los que varían según la jurisdicción. La presente garantía sólo es válida para el comprador inicial del producto a partir de la fecha de compra.
- B.** A su discreción, Helen of Troy reparará o reemplazará el presente producto si se constata que presenta un defecto de fábrica o de mano de obra.
- C.** Esta garantía no cubre los daños ocasionados por tentativas de reparación no autorizadas o por todo uso que no esté en concordancia con el presente manual.
- D.** Esta garantía no cubre los filtros ifD® o el prefiltro a excepción de defectos de material o mano de obra.

Por favor visite www.HoneywellPluggedIn.com/warranty-registration para registrar su producto y reciba actualizaciones de información del producto y nuevas ofertas promocionales.

SERVICIO AL CLIENTE

Preguntas o comentarios

Llámenos lada gratuita al: **1-800-477-0457**

O visite nuestro sitio web: www.HoneywellPluggedIn.com/contact-us

Por favor asegúrese de especificar el número de modelo.

NOTA: SI TIENE PROBLEMAS, POR FAVOR LLAME PRIMERO A SERVICIO AL CLIENTE O CONSULTE SU GARANTÍA. NO DEVUELVA AL LUGAR ORIGINAL DE COMPRA. NO INTENTE ABRIR LA CARCASA DEL MOTOR USTED MISMO, HACERLO PODRÍA ANULAR SU GARANTÍA Y CAUSAR DAÑO AL PRODUCTO P DAÑOS CORPORALES.



© 2021 All rights reserved.

Kaz USA, Inc., a Helen of Troy Company
400 Donald Lynch Blvd., Suite 300, Marlborough, MA 01752

Honeywell is a trademark of Honeywell International Inc., used under license by Helen of Troy Limited.

The ifD® trademark is used under license from Darwin Technology International LTD.

The ENERGY STAR name and marks are registered trademarks owned by the U.S. EPA.

Distributed in Canada by: Kaz Canada, Inc., a Helen of Troy Company
6700 Century Avenue, Suite 210, Mississauga, Ontario L5N 6A4

Contact us at 1-800-477-0457, or www.HoneywellPluggedIn.com

In Canada: www.HoneywellPluggedIn.ca

Made in China

For Responsible recycling, please visit:

RECYCLE  NATION

www.RecycleNation.com

© 2021 Tous droits réservés.

Kaz USA, Inc., une société de Helen of Troy,
400 Donald Lynch Blvd., Suite 300, Marlborough, MA 01752

Honeywell est une marque de commerce de Honeywell International, Inc. qu'utilise Helen of Troy Limited sous licence.

La Marque déposée ifDMD est utilisée sous licence de Darwin Technology International LTD.

Le nom et la marque ENERGY STAR sont des marques déposées propriété de l'EPA des États-Unis.

Distribué au Canada par : Kaz Canada, Inc., une société de Helen of Troy
6700 Century Avenue, Suite 210, Mississauga, Ontario L5N 6A4

Pour nous joindre : Composez le 1 800 477-0457, ou visitez notre site Web à www.HoneywellPluggedIn.ca

Fabriqué en Chine

© 2021 Todos los derechos reservados.

Kaz USA, Inc., una Empresa de Helen of Troy
400 Donald Lynch Blvd., Suite 300, Marlborough, MA 01752

Honeywell es una marca registrada de Honeywell International Inc., utilizada bajo licencia por Helen of Troy Limited.

La marca registrada ifD® es utilizada bajo licencia de Darwin Technology International LTD.

El nombre y la marca ENERGY STAR son marcas registradas propiedad de U.S. EPA.

Distribuido en Canada por Kaz Canada, Inc., una Empresa de Helen of Troy
6700 Century Avenue, Suite 210, Mississauga, Ontario L5N 6A4

Contáctenos al teléfono 1-800-477-0457 o al sitio web www.HoneywellPluggedIn.com

Hecho en China

Para reciclar responsablemente,
por favor visite:

RECYCLE  NATION

www.RecycleNation.com

Brand: Honeywell
Category: Air Purification

Model: **HFD280 Series**
Artwork Part #: A006887R0

Subject: Owner's Manual
Region: US & Canada

Flat Size: IN: W11 x H8
MM: W279.4 x H203.2

Folded Size: MM: W139.7 x H203.2
IN: W5.5 x H8

Scale: 1/1

Material: 70# Matte Text
Bindery is saddle stitch

Page Count: 32
Revision: 3

Date: **9SEP21**
Release Date: **24SEP21**
Re-release Date:

Colors:
Dielines (Do not print)
Black
100%



Special Instructions:

**Quality Requirement of Artwork and Quality
Clarification Process of Artwork Printing:
Meet Eng-QS-06&02**

Helen of Troy
Creative Services
Marlborough, MA 01752, USA
+1 508 490 7000