

Honeywell

FREE STANDING WATER COOLER

OWNER'S MANUAL

Read and save these
instructions before use

MODEL

HWBL1033S (YL1639S)

For customer service please contact:
1-855-687-2223

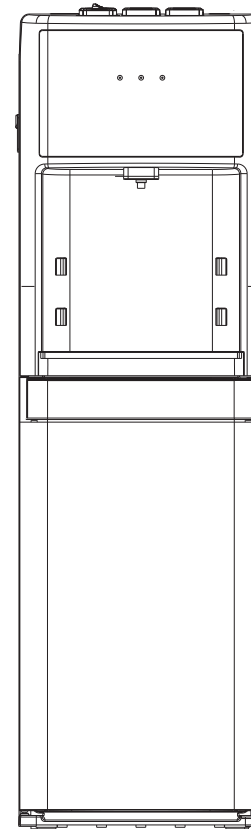

Mitrana Group HK Ltd

Suite B, 10/F.,
Hong Kong Diamond Exchange Building,
Nos 8-10 Duddell Street, Central, Hong Kong.

For general inquires about Mitrana Group HK Ltd
or Honeywell Water Coolers please contact
the toll free number:
1-855-HWHELP1 (1-855-494-3571).
International rates may apply.
Or visit: www.honeywellwatercoolers.com

US Distributor:
SCA Imports LLC
848 Brickell Ave
Suite 302
Miami, FL 33131
USA

© 2016 Mitrana Group HK Ltd. All rights reserved.
IM02-HWBL1033S(YL1639S)-2016-12
The Honeywell Trademark is used under license from
Honeywell International Inc. Honeywell International Inc.
makes no representations or warranties with respect
to this product.
This product is manufactured by Mitrana Group HK Ltd.



CONFORMS TO UL
STD. 399;
CERTIFIED TO CSA
STD. C22.2 NO. 120

CONTENTS

1.	Before First Use	3
2.	Parts and Features.....	4
3.	Important Safety Instructions.....	5
4.	Function Buttons	6
5.	Indicator Lights.....	7
6.	Installation Guidelines.....	7
7.	Installing Your Water Cooler For The First Time	8
8.	Instructions For Replacing The Water Bottle.....	11
9.	Maintenance.....	12
10.	Technical Specification	12
11.	Troubleshooting Guide	13

1. BEFORE FIRST USE

Read all instructions carefully before setting up and operating the unit. Please keep this instruction manual for future reference. This manual is designed to provide you with important information needed to operate and maintain your water dispenser. If you don't understand something or you need more assistance please contact us. Failure to follow these instructions may damage and/or impair operation and void the warranty.

Keep proof of the original purchase date with this guide to establish the warranty period. Keep a copy of the sales receipt.

Write down the model and serial numbers which can be found on a label located on the side of the water cooler.

Please write the information here:

Date of Purchase: _____

Model Number: HWBL1033S(YL1639S)

Serial Number: _____

WARNING: BEFORE CONNECTING THE APPLIANCE TO THE POWER SOURCE, LET IT STAND UPRIGHT FOR APPROXIMATELY 24 HOURS. THIS WILL REDUCE THE POSSIBILITY OF A MALFUNCTION IN THE COOLING SYSTEM FROM MISHANDLING DURING DELIVERY.

2. PARTS AND FEATURES

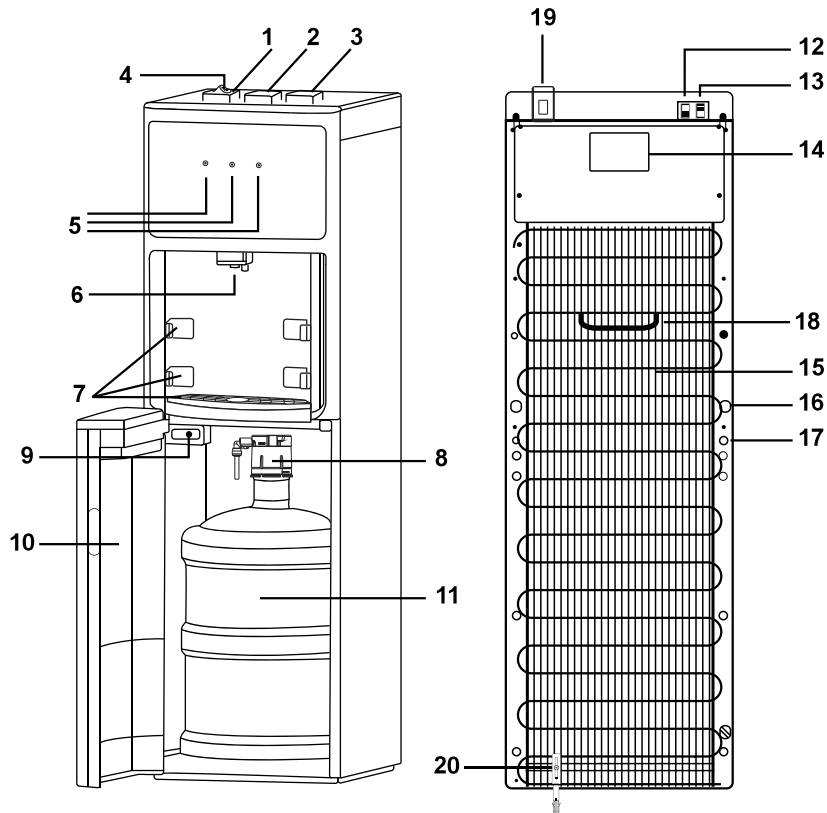

No	Name	No	Name
1	Cold Water Tap	11	Water Bottle
2	Room Temperature Tap	12	Cold Switch (Green)
3	Hot water Tap	13	Hot Switch (Red)
4	Safety Lock	14	Rating Label
5	Indicator Lights	15	Condenser
6	Faucets	16	Power Cord
7	Drip Tray / Slots for Tray Position	17	Drain Cap
8	Water Probe Connection	18	Handle
9	Reset Button	19	Night Light Switch
10	Cabinet Door	20	Bracket Kit

3. IMPORTANT SAFETY INSTRUCTIONS

WARNING To reduce the risk of fire, electrical shock, or injury when using your appliance, follow these basic precautions:

- Read and understand all instructions before using the water cooler.
- Your water cooler runs on 115 Volt AC, 60 Hz current. Do not plug this product to 220V current.
- Before operating the product remove it from its packaging and check if it is in good condition.
- DO NOT operate any product with a damaged cord or plug. Using an extension cord is not recommended with this appliance.
- Make sure the water cooler is plugged into an exclusive properly installed GFCI (Ground-fault Circuit-interrupter) wall outlet. Do not cut or remove the third (ground) prong from the power cord under any circumstances. Any questions concerning power and/or grounding should be directed toward a certified electrician. Improper use of the grounded plug can result in the risk of electrical shock. If the power cord is damaged, have it replaced by an authorized service center.
- DO NOT run power cord under carpeting or cover it with rugs or runners. Keep the cord away from areas where it may be tripped over.
- Always unplug the appliance from the power source before cleaning, servicing or relocating the unit.
- Make sure to turn OFF the unit when the hot and cold water tanks are empty. Always have water inside the tanks before turning ON any switch. Overlook of this warning may cause permanent damage to the unit from overheating.
- Remove the power cord from the electrical receptacle by grasping and pulling on the power cord plug-end only, never pull the cord.
- DO NOT attempt to repair or adjust any electrical or mechanical functions of the unit, as this may void the warranty.
- DO NOT let children play with this appliance, packaging or plastic bags.
- If the unit is damaged or it malfunctions, do not continue to operate it. Refer to the troubleshooting section and /or please seek professional advice.
- Never locate the product where it may fall into a bathtub or other water container.
- DO NOT use in bathrooms or outdoors.

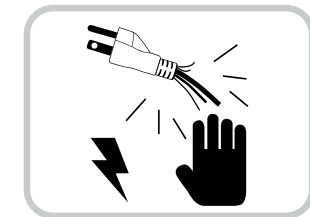
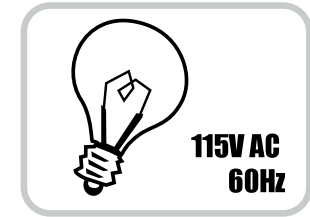

3. IMPORTANT SAFETY INSTRUCTIONS

- This appliance is not intended for use by persons (including children or elderly) with reduced physical, sensory or mental capabilities, or lack of experience and knowledge, unless they have been given supervision or instruction concerning use of the appliance by a person responsible for their safety.
- Never clean parts with flammable fluids. The fume can create a fire hazard or explosion.
- Do not store or use gasoline or any other flammable vapors and liquids in the vicinity of this or any other water dispenser. The fumes can create a fire hazard or explosion.
- **CAUTION:** To prevent accidental tip hazard, the water cooler must be securely anchored to the floor as shown in section "Installing Your Water Cooler For the First Time".
- Keep this instructions handy for future reference.

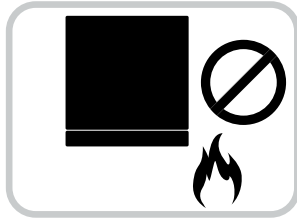

4. FUNCTION BUTTONS

POWER:

Press the cold switch (green) on the back of the unit to turn ON the cold function. Press the Hot Switch (red) to turn on the heating function. **DO NOT** turn on the hot function until the unit has water inside the tanks. Press the Night Light Switch on the back of the unit to turn ON the LED. Please refer to **INSTALLING YOUR WATER COOLER FOR THE FIRST TIME** section.

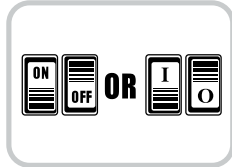

WATER TAPS:

Press down the hot, room temperature or cold water taps to dispense the desired water temperature. To use the hot water, slide the safety lock to the left side and simultaneously press down the tap.

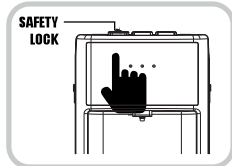

DRAIN CAP:

Turn counterclockwise to remove the drain cap to drain the water from the tanks. Turn clockwise to close the drain cap.

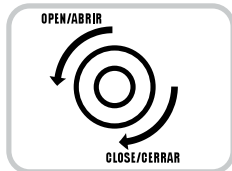

RESET BUTTON:

The reset button is automatically activated when the door is closed. This will indicate the unit the water bottle has been replaced and the indicator light will turn OFF.

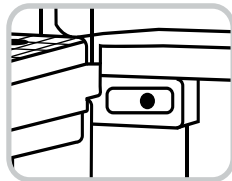

5. INDICATOR LIGHTS

This unit features a light to indicate the water bottle is empty and requires replacement. Additionally, it has two Indicator Lights for the hot and cold water respectively, which will light up while the feature is working. Once the water has reached the preset temperature, the Indicator Lights will turn OFF.

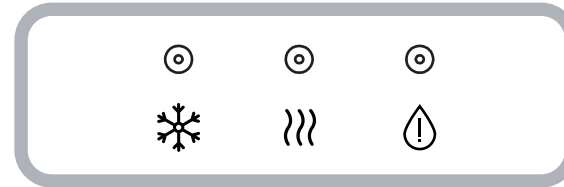

6. INSTALLATION GUIDELINES

- Remove the exterior and interior packing.
- With both hands, one under the front panel between the faucets and the other in the handle located in the back, move the unit and place it in the desired location, provided it is a leveled surface.
- **BEFORE CONNECTING THE UNIT TO THE POWER SOURCE** let it stand upright for approximately 24 hours. This will reduce the possibility of a malfunction in the cooling system from mishandling during delivery.
- This unit is for indoor use only and must be installed in a cool, ventilated area.
- Place the unit on a level surface that is strong enough to support the dispenser.
- Keep area around the unit free of dust and dirt.
- Locate the unit away from direct sunlight and sources of heat (stove, heater, radiator, etc.).
- Direct sunlight may affect the unit over time and heat sources may increase electrical consumption. Extreme cold ambient temperatures may also cause the appliance not to perform properly.

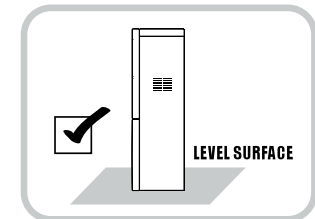
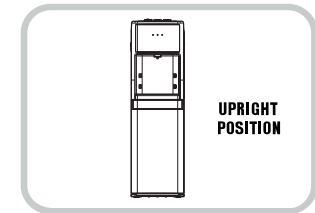

6. INSTALLATION GUIDELINES

- Direct sunlight may also cause algae to grow inside your water bottle that may later cause product malfunction.
- DO NOT locate the unit in areas where the temperature may fall below freezing (32° F / 0° C).
- Allow 6 inches of space between the unit and the wall, to allow for proper air circulation to cool the compressor.
- Please follow the instructions to load the water bottle before plugging the unit to the power source.
- Make sure the hot and cold water power switches are in the OFF position before plugging the unit to the power source.
- Do not use an adapter plug with this unit.
- Do not use an extension cord with this unit. If the power cord is too short, have a qualified electrician or service technician install an outlet near the appliance.
- Plug the unit into an exclusive properly installed grounded wall outlet. Do not cut or remove the third (ground) prong from the power cord under any circumstances. Any questions concerning power and/or grounding should be directed toward a certified electrician.

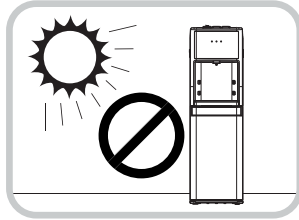

ATTENTION: If you do not plan to use the water heating function for more than three days, we recommend that you turn off the hot water power switch.

7. INSTALLING YOUR WATER COOLER FOR THE FIRST TIME

IMPORTANT STEPS BEFORE USING YOUR WATER COOLER

BEFORE CONNECTING THE APPLIANCE TO THE POWER SOURCE, let it stand upright for approximately 24 hours. This will reduce the possibility of a malfunction in the cooling system from mishandling during delivery.

WARNING: Please make sure to turn OFF the unit when the hot and cold water tanks are empty. Always have water inside the tanks before turning ON any switch.

The water cooler is pre-cleaned at the factory but the reservoir, hot and cold water tanks and water lines must be flushed with fresh water before use as follows (please run the process twice if there is an unpleasant taste or smell after the first time):

7. INSTALLING YOUR WATER COOLER FOR THE FIRST TIME

1. Ensure the unit is unplugged.
2. Open the cabinet door, locate the Probe and place it on the Probe Hanger of the cabinet door.
NOTE: Probe assembly should be attached to the hose connected to the water pump. Contact customer service if any of these parts are loose.
3. **A.** Place a 3 or 5 gallon water bottle standing outside the unit, just in front of the opened cabinet and remove the plastic cap from the bottle neck.
B. Wipe the bottle neck and the surroundings with a cloth.
C. Insert the Probe inside the water bottle.
D. Slide the Collar onto the bottle neck until it clicks in place (Fig. 1)
E. Push down the head of the Probe until the tube touches the bottom of the water bottle.
4. Slide the water bottle inside the cabinet with the Probe attached and close the door.
5. Plug the dispenser unit into the electrical outlet. Please review the **IMPORTANT SAFETY INSTRUCTIONS** and **INSTALLATION GUIDELINES** before doing so. The unit will start to fill the cold and hot water tanks (it will take approx. 5 minutes). Allow the water to settle into the cold and hot water tanks for 5 minutes. Push each water tap (hot and cold temperature) to ensure water is running through the unit. (Fig. 2)
6. Turn ON the hot water switch, wait a couple minutes and turn ON the cold water switch. Allow the unit to reach the minimum cold and maximum hot water temperatures. This will take approximately 35 to 60 minutes and the Indicator Light will turn OFF. (Fig.3)
7. Test the water temperatures by pushing once again on the water taps.
8. Turn OFF both hot and cold water switches and unplug the unit from the electrical outlet.
9. Proceed to drain the water from the faucets one at a time by pushing on the hot and cold taps until no more water remains.
10. Turn counterclockwise to open the drain cap and drain the water from the tanks. Do not tilt the unit to drain the water. (Fig. 4) **CAUTION:** Hot water may dispense from the drain cap.
11. Close the drain cap by turning it clockwise.

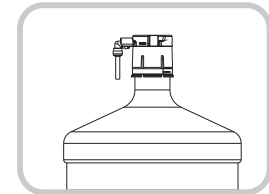

Fig.1

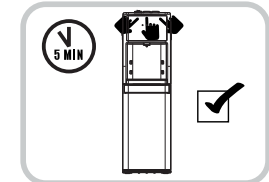

Fig.2

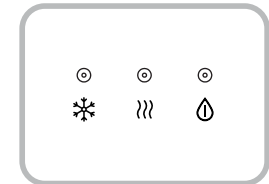

Fig.3

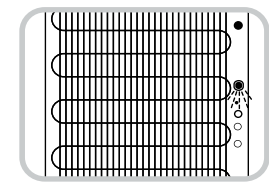

Fig.4

7. INSTALLING YOUR WATER COOLER FOR THE FIRST TIME

12. Installing the floor Bracket Kit (Fig.5)

Note: All hardware is included. Set up requires a drill and a Phillips screwdriver (not included).

1. Using a Phillips screwdriver remove the screw (3) on the lower left side of the condenser, place the L-shaped bracket (2) in the same position and secure it using the same small screw.

2. Drill a hole in the floor 6 inches away from the wall. Choose the appropriate drill bit depending on your floor type (tile, concrete or wood). Use the size 3/8" diameter to drill a hole 2 inches deep.

3. Place the anchor (1) in the hole so that it is flush with the floor level.

4. Align the L-shaped bracket (2) to the anchor and use the washer (4) and the long screw (5) to secure the unit to the floor.

13. Your unit is ready to be used. Please proceed with the water bottle loading instructions.

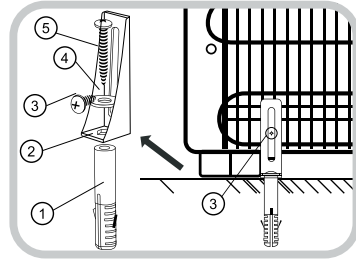

Fig.5

8. INSTRUCTIONS FOR REPLACING THE WATER BOTTLE

WARNING: Only use 3 or 5 gallon water bottles on this water cooler.

WARNING: Please make sure to turn OFF the unit when the hot and cold water tanks are empty. Always have water inside the tanks before turning ON any switch.

- Remove the cap from the 3 or 5 gallon water bottle.
- Open the cabinet door and place the water bottle near the cabinet. The 5 gallon bottle weights approx. 40 lbs, please seek help if you are unable to move the water bottle.
- Install the Probe and water bottle pump connection as explained in the section INSTALLING YOUR WATER COOLER FOR THE FIRST TIME
- Carefully place the bottle inside the cabinet and close the door.
- Plug the unit into the electrical outlet and allow the water to fill all tanks inside the unit for approximately 5 minutes.
- Push in on all water taps to make sure water flows from all faucets.

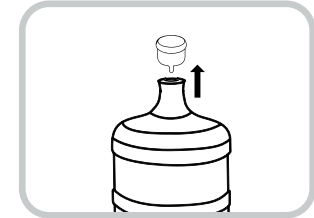

- Turn ON the cold and hot water switches to allow the unit reach the minimum cold and maximum hot water temperatures. This will take approximately 35 to 60 minutes and the Indicator Lights will turn OFF.
- Test the water temperatures by pushing once again on the water taps
- Your water cooler is now ready for use

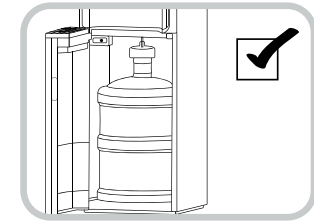

9. MAINTENANCE

CAUTION:

- Before cleaning the unit, switch the hot and cold switches to the OFF position and remove the plug from the power socket.
- Never use corrosive elements or any chemicals to clean this product.
- When the product is not in use, store the unit in a dry place out of direct sunlight.

Cleaning the outside of the water cooler

- To clean the outside of the unit, use a soft cloth with warm water. Avoid abrasive cleaners or hard materials to prevent damage and or scratches to the unit.
- Clean the drip tray regularly to avoid water buildup. To remove the drip tray simply lift it up and outward.
- To clean the back of the machine, clean with a duster such as a micro fiber cloth and/or vacuum the coils using the duster attachment of the vacuum (please refer to your vacuum cleaner owner's manual).

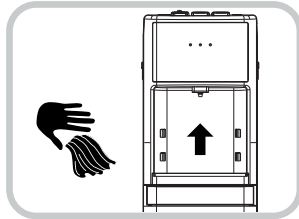

Storing your Water Cooler

Please follow these instructions to store the water cooler when it will not be used for an extended period of time.

- Turn OFF the hot and cold water switches. Unplug the power cord from the power supply.
- Drain the water through the faucets and draining cap.
- The unit must be stored in the upright position and protected from dust.

10. TECHNICAL SPECIFICATION

Model No	HWBL1033S(YL1639S)
Voltage and Frequency	115V/60Hz
Rated Total Power	520W
Heating Power	420W
Cooling Power	100W
Heating Capacity	4L/h-≥ 83°C (1.06G/h-≥ 181.4°F)
Cooling Capacity	2L/h-≤ 10°C (0.53G/h-≤ 50°F)
Compressor Refrigerant	Eco Friendly R134a

11. TROUBLESHOOTING GUIDE

IF THE UNIT IS NOT WORKING PROPERLY, PLEASE REFER TO THE TABLE BELOW TO SOLVE MOST COMMON PROBLEMS:

Issue	Possible Cause	Solution
No water comes out from the faucets	<ul style="list-style-type: none"> • No water inside the tanks. • Tanks or tubes inside the unit are clogged. • Taps not working properly. • Probe assembly not properly attached • Unit is not plugged to the electrical outlet. 	<ul style="list-style-type: none"> • Make sure the unit is plugged to the electrical outlet. • Make sure the tanks are filled with water. • Open the cabinet door and check the probe assembly. • Contact customer service.
No hot water	<ul style="list-style-type: none"> • Hot switch is OFF. • The unit may have overheated. • Hot switch is damaged. • No water inside the hot tank. 	<ul style="list-style-type: none"> • Turn ON the hot switch. Check the temperature 30 to 45 minutes later. • Turn OFF the hot switch and allow the unit to rest for 1 hour. Turn ON the hot switch again (make sure there is water inside the tank). • Contact customer service.
No cold water	<ul style="list-style-type: none"> • Cold switch is OFF. • The unit may have overheated. • Cold switch is damaged. 	<ul style="list-style-type: none"> • Turn ON the cold switch. Check the temperature 45 minutes later. • Turn OFF the hot and cold switches and allow the unit to rest for 1 hour. Turn ON both switches again (make sure there is water inside the tank). • Contact customer service.
Water leaking from the unit	<ul style="list-style-type: none"> • Drip tray is full. • The probe assembly parts and hose connections are loose. • Water leakage inside of the unit. 	<ul style="list-style-type: none"> • Empty the drip tray. • Open the cabinet door and check the probe assembly and hose connections • Turn OFF the cold and hot water switches and dry the unit on the outside and its surroundings. • If the problem continues, contact customer service.
Odor in the water	<ul style="list-style-type: none"> • New machine. • The unit has not been used for a long time. • There may be an algae issue. 	<ul style="list-style-type: none"> • Please proceed with First Time Instructions on page 8. • If the problem continues, contact customer service.
Low Electric shocks	<ul style="list-style-type: none"> • The unit is not properly grounded. • The power cord is damaged. 	<ul style="list-style-type: none"> • Please call a professional electrician to assist you with any electrical problem. • If the problem continues, contact customer service.

For any issue not shown on the table, please contact customer service 1-855-687-2223.

Do not attempt to disassemble the unit by yourself. The manufacturer will not undertake any responsibility from damages or incidents resulting from it. This action will void the manufacturer's warranty.

Honeywell

REFROIDISSEUR D'EAU SUR PIED

MANUEL D'UTILISATION
Lire et conserver ces instructions avant
d'utiliser le produit

MODÈLE
HWBL1033S (YL1639S)

Pour le service à la clientèle,
veuillez appeler: 1-855-687-2223

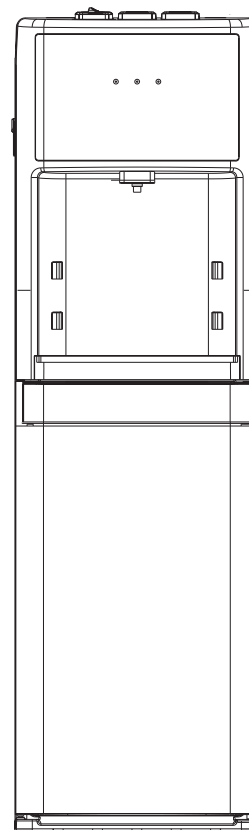

Mitrana Group HK Ltd

Suite B, 10/F
Hong Kong Diamond Exchange Building,
Nos 8-10 Duddell Street, Central, Hong Kong.

Pour des demandes de renseignements générales
à propos de Mitrana Group HK Ltd. ou des
Refroidisseurs d'Eau Honeywell, veuillez appeler
le numéro sans frais :
1-855-HWHELP1 (1-855- 494-3571).
Les tarifs d'appels internationaux peuvent s'appliquer.
Ou consultez le site: www.honeywellwatercoolers.com

US Distributeur
SCA Imports LLC
848 Brickell Ave
Suite 302
Miami, FL 33131 USA

© 2016 Mitrana Group HK Ltd. Droits réservés.
IM02-HWBL1033 (YL1639S)-2016-12
La marque déposée Honeywell est utilisée sous licence de
Honeywell International Inc.
Honeywell International Inc. ne fait aucune représentation
ou garantie quant à ce produit.
Ce produit est fabriqué par Mitrana Group HK Ltd.



CONFORMS TO UL
STD. 399;
CERTIFIED TO CSA
STD. C22.2 NO. 120

TABLE DES MATIÈRES

1.	Avant la Première Utilisation.....	3
2.	Pièces et Fontions.....	4
3.	Consignés de Sécurité Importantes.....	5
4.	Boutons de Fonction.....	6
5.	Lumières Indicateurs	7
6.	Directives d'Installation.....	7
7.	Installation de Votre Refroidisseur d'Eau Pour la Première Fois.	8
8.	Instructions de Remplacement de la Bouteille d'Eau.....	11
9.	Entretien.....	12
10.	Caractéristiques Techniques.....	12
11.	Guide de Dépannage.....	13

1. AVANT LA PREMIÈRE UTILISATION

Lisez attentivement toutes les instructions avant la mise en place et l'utilisation de l'appareil. Veuillez conserver ce manuel pour référence ultérieure. Ce manuel est conçu pour vous fournir des informations importantes nécessaires pour utiliser et entretenir votre distributeur d'eau. Si vous ne comprenez pas quelque chose ou si vous avez besoin d'aide supplémentaire, veuillez communiquer avec nous. Le non-respect de ces instructions peut endommager et / ou altérer le fonctionnement et annuler la garantie.

Conservez une preuve de la date d'achat initiale avec ce guide pour établir la période de garantie. Conservez une copie de la facture.

Notez le numéro de modèle et le numéro de série qui se trouvent sur une étiquette située sur le côté du refroidisseur d'eau.

Veuillez écrire ces informations ici :

Date d'achat : _____

Numéro de modèle : HWBL1033S(YL1639S)

Numéro de série : _____

AVERTISSEMENT: AVANT DE BRANCHER L'APPAREIL À LA SOURCE D'ALIMENTATION, LAISSEZ-LE EN POSITION VERTICALE PENDANT ENVIRON 24 HEURES. CELA RÉDUIRA LE RISQUE D'UN DYSFONCTIONNEMENT DU SYSTÈME DE REFROIDISSEMENT DÙ À UNE MAUVAISE MANIPULATION LORS DE LA LIVRAISON

2. PARTS AND FEATURES

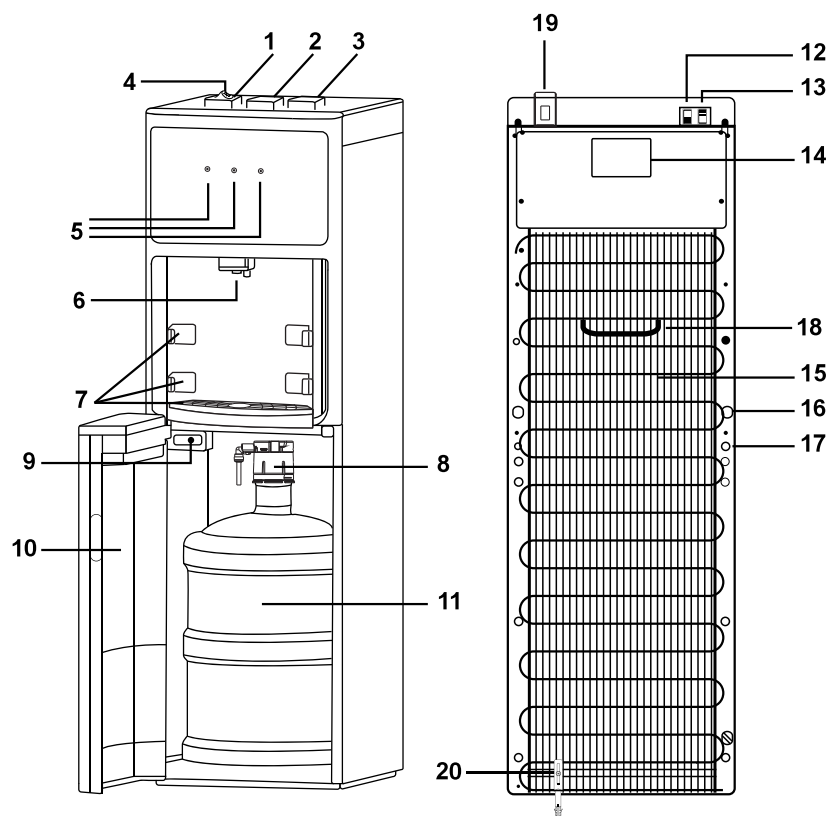

No	Name	No	Name
1	Bouton de Robinet d'Eau Froide	11	Bouteille d'Eau
2	Bouton de Robinet d'Eau à Température Ambiante	12	Interrupteur d'Eau Froide (Vert)
3	Bouton de Robinet d'Eau Chaude	13	Interrupteur d'Eau Chaude (Rouge)
4	Verrouillage de Sécurité	14	Plaque Signalétique
5	Lumières Indicateurs	15	Condenseur
6	Robinets	16	Câble Électrique
7	Cuvette d'Égouttage/Fentes pour les Position de Cuvette	17	Bouchon de Drainage
8	Raccord de Pompe de Bouteille d'Eau	18	Poignée
9	Bouton de Réinitialisation	19	Interrupteur d'Éclairage
10	Porte de l'Armoire	20	Kit de Support

3. CONSIGNÉS IMPORTANTES DE SÉCURITÉ

AVERTISSEMENT: Pour réduire le risque d'incendie, de choc électrique ou de blessure lors de l'utilisation de votre appareil, suivez ces précautions de base :

- Lisez et comprenez toutes les instructions avant d'utiliser le refroidisseur d'eau.
- Votre rafraîchisseur d'eau fonctionne avec un courant de 115 V AC, 60 Hz. Ne pas brancher ce produit à un courant de 220 V.
- Avant d'utiliser le produit, retirez-le de son emballage et vérifiez s'il est en bon état.
- NE PAS utiliser le produit avec un câble ou une fiche endommagé. L'utilisation d'une rallonge n'est pas recommandée avec cet appareil.
- Assurez-vous que le refroidisseur d'eau est branché à une prise murale à DDFT (disjoncteur-détecteur de fuites à la terre) exclusive correctement installée. Ne jamais couper ni enlever la troisième broche (terre) du câble électrique. Toutes les questions concernant la puissance et / ou la mise à la terre doivent être adressées à un électricien certifié. Une utilisation incorrecte de la prise de terre peut entraîner un risque de choc électrique. Si le câble électrique est endommagé, le faire remplacer par un centre de service agréé.
- NE PAS faire passer le câble électrique sous la moquette ni le couvrir avec des tapis. Gardez le câble à l'écart des endroits où on risque de trébucher sur celui-ci.
- Débranchez toujours l'appareil de la source d'alimentation avant de le nettoyer, de le réparer ou de le déplacer.
- Assurez-vous d'éteindre l'appareil lorsque les réservoirs d'eau chaude et froide sont vides. Il doit toujours y avoir de l'eau à l'intérieur des réservoirs avant d'allumer un interrupteur. Le non-respect de cet avertissement peut causer des dommages permanents à l'appareil pour raison de surchauffe.
- Retirez le câble électrique de la prise électrique en saisissant et en tirant uniquement la fiche, ne tirez jamais le câble.
- NE PAS tenter de réparer ou de régler les fonctions électriques ou mécaniques de l'appareil, car cela peut annuler la garantie.
- NE PAS laisser les enfants jouer avec cet appareil, l'emballage ou les sacs en plastique.
- Si l'appareil est endommagé ou fonctionne mal, ne pas continuer à fonctionner. Reportez-vous à la section de dépannage et / ou demandez conseil auprès de professionnels.
- Ne jamais placer le produit à un endroit où il risque de tomber dans une baignoire ou un autre récipient d'eau.
- NE PAS l'utiliser dans les salles de bains ou à l'extérieur.

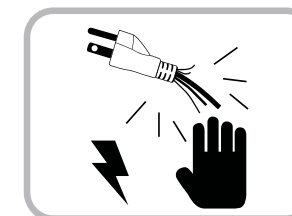
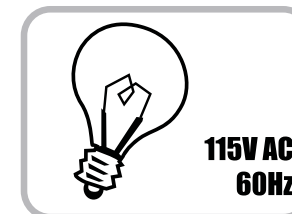

3. CONSIGNÉS IMPORTANTES DE SÉCURITÉ

- Cet appareil n'est pas destiné à être utilisé par des personnes (y compris les enfants et les personnes âgées) ayant des capacités physiques, sensorielles ou mentales limitées, ou qui manquent d'expérience et de connaissances, à moins qu'elles ne soient surveillées ou aient reçu des instructions concernant l'utilisation de l'appareil par une personne responsable de leur sécurité.
- Ne jamais utiliser de liquides inflammables pour nettoyer les pièces. Les émanations peuvent provoquer un risque d'incendie ou d'explosion.
- Ne pas conserver ni utiliser d'essence ou d'autres vapeurs et liquides inflammables à proximité de cet appareil ou de tout autre distributeur d'eau. Les émanations peuvent provoquer un risque d'incendie ou d'explosion.

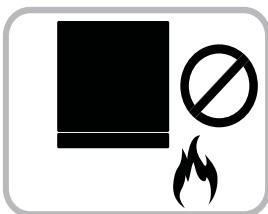

ATTENTION: Pour viter tout risque de heurter accidentel, le refroidisseur d'eau doit être solidement ancré au sol, comme indiqué dans la section "Installation de votre Refroidisseur d'Eau pour la Première Fois".

- Conservez ces instructions pour référence ultérieure

4. BOUTONS DE FONCTION

PUISSANCE:

Appuyez sur l'interrupteur de l'eau froide (vert) situé à l'arrière de l'appareil pour activer la fonction de l'eau froide. Appuyez sur l'interrupteur de l'eau chaude (rouge) pour activer la fonction de chauffage. NE PAS activer la fonction de chauffage si l'eau n'est pas dans les réservoirs de l'appareil. Pressez la l'Interrupteur d'Éclairage pour allumer la LED. Veuillez vous reporter à la section Installation de Votre Refroidisseur d'Eau Pour la Première Fois

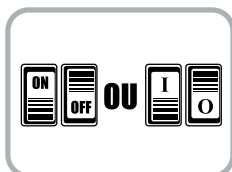

ROBINETS D'EAU:

Appuyez sur les boutons de robinet d'eau chaude, d'eau à température ambiante ou d'eau froide pour distribuer l'eau à la température souhaitée. Pour utiliser l'eau chaude, faites glisser le Verrouillage de Sécurité vers la gauche tout en appuyant sur le bouton de robinet d'eau chaude.

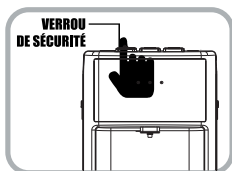

BOUCHON DE DRAINAGE:

Tournez dans le sens antihoraire pour retirer le Bouchon de Drainage et vider l'eau des réservoirs. Tournez dans le sens des aiguilles d'un montre pour fermer le Bouchon de Drainage.

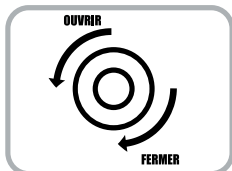

BOUTON DE RÉINITIALISATION

Le bouton de réinitialisation est activé automatiquement lorsque la porte est fermée. Cela indique à l'appareil que la bouteille d'eau a été remplacée et le Lumière Indicateur s'éteint.

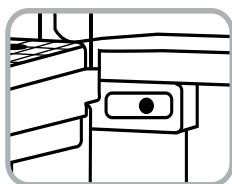

5. LUMIÈRES INDICATEURS

Cet appareil dispose d'un Lumière Indicateur pour indiquer que la bouteille d'eau est vide et doit être remplacée. En plus, il dispose de deux Lumières Indicateurs respectifs pour l'eau chaude et l'eau froide, qui s'allument lorsque la fonction correspondante est en marche. Une fois que l'eau a atteint la température prestablecida, les Lumières Indicateurs s'éteignent.

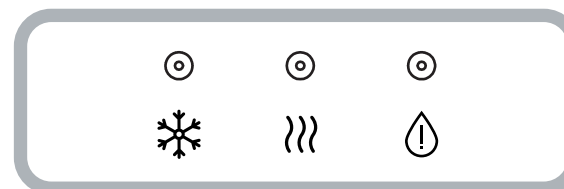

6. DIRECTIVES D'INSTALLATION

- Retirez l'emballage extérieur et intérieur.
- Avec les deux mains, l'une sous le panneau avant entre les robinets et l'autre dans la poignée située à l'arrière, déplacez l'appareil et placez à l'endroit désiré, à condition qu'il soit une surface nivelée.
- AVANT DE BRANCHER L'APPAREIL À LA SOURCE D'ALIMENTATION, laissez-le en position verticale pendant environ 24 heures. Cela réduira le risque d'un dysfonctionnement du système de refroidissement dû à une mauvaise manipulation lors de la livraison.
- Cet appareil est destiné à être utilisé uniquement à l'intérieur et il doit être installé dans un endroit frais et aéré.
- Placez l'appareil sur une surface plane suffisamment solide pour supporter le distributeur.
- Gardez la zone autour de l'appareil exempte de poussières et de saleté.
- Éloignez l'appareil de la lumière directe du soleil et des sources de chaleur (poêle, chauffage, radiateur, etc.)
- Avec le temps, la lumière directe du soleil peut affecter l'appareil, et les sources de chaleur peuvent augmenter la consommation électrique. Les températures ambiantes extrêmement froides peuvent aussi causer un mauvais fonctionnement de l'appareil.

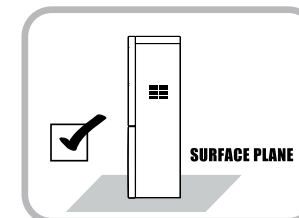
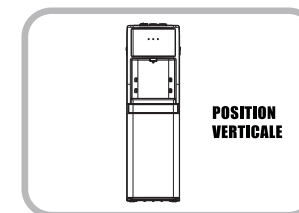

6. DIRECTIVES D'INSTALLATION

- La lumière directe du soleil peut aussi causer la croissance d'algues à l'intérieur de la bouteille d'eau, qui peut provoquer plus tard un dysfonctionnement du produit.
- Ne pas placer l'appareil dans un endroit où la température peut tomber en dessous de zéro (32 ° F / 0 ° C).
- Laissez 6 pouces (15 cm) d'espace entre l'appareil et le mur, pour permettre la circulation d'air nécessaire au refroidissement du compresseur.
- Veuillez suivre les instructions de changement de la bouteille d'eau avant de brancher l'appareil à la source d'alimentation.
- Assurez-vous que les interrupteurs de puissance d'eau chaude et froide sont éteints avant de brancher l'appareil à la source d'alimentation.
- Ne pas utiliser de fiche adaptateur avec cet appareil.
- Ne pas utiliser de rallonge avec cet appareil. Si le câble électrique est trop court, demandez à un technicien de service ou électricien qualifié d'installer une prise près de l'appareil.
- Branchez l'appareil à une prise murale exclusive correctement installée à la terre. Ne jamais couper ni enlever la troisième broche (terre) du câble électrique. Toutes les questions concernant la puissance et / ou la mise à la terre doivent être adressées à un électricien certifié. Une utilisation incorrecte de la prise de terre peut entraîner un risque de choc électrique.

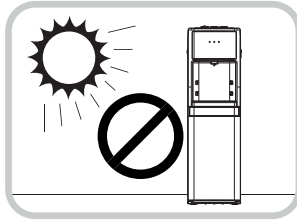

ATTENTION: Si vous prévoyez de ne pas utiliser la fonction de chauffage de l'eau pendant plus de trois jours, nous vous conseillons d'éteindre les interrupteurs de puissance d'eau chaud

7. INSTALLATION DE VOTRE REFROIDISSEUR D'EAU POUR LA PREMIÈRE FOIS

ÉTAPES IMPORTANTES AVANT D'UTILISER LE REFROIDISSEUR D'EAU

AVANT DE BRANCHER L'APPAREIL À LA SOURCE D'ALIMENTATION, laissez-le en position verticale pendant environ 24 heures. Cela réduira le risque d'un dysfonctionnement du système de refroidissement dû à une mauvaise manipulation lors de la livraison.

AVERTISSEMENT: Veuillez vous assurer d'éteindre l'appareil lorsque les réservoirs d'eau chaude et froide sont vides. Il doit toujours y avoir de l'eau à l'intérieur des réservoirs avant d'allumer un interrupteur.

Le refroidisseur d'eau a été pré-nettoyé en usine, mais le réservoir, les réservoirs d'eau chaude et froide et des conduites d'eau doivent être rincés à l'eau douce comme suit avant d'utiliser le produit :

7. INSTALLATION DE VOTRE REFROIDISSEUR D'EAU POUR LA PREMIÈRE FOIS

1. Assurez-vous que l'appareil est débranché
2. Ouvrez la porte de l'armoire et localisez la Sonde et placez-le sur le Hanger Sonde de la porte de l'armoire.
REMARQUE: Ensemble de sonde doit être sur le tuyau relié à la pompe à eau. Contactez le service client si aucun d'entre eux n'est présent.
3. **A.** Placez un bouteille d'eau de 3 ou 5 gallons (11 ou 19 litres) en position verticale l'extérieur de l'appareil juste devant l'armoire ouverte, et enlever le bouchon en plastique du et enlever le bouchon en plastique du goulot de la bouteille.
B. Essuyez le goulot de la bouteille et les environs avec un chiffon.
C. Insérez la sonde dans la bouteille d'eau.
D. Faites glisser le collier sur le goulot de la bouteille jusqu'à ce qu'il clique en place (Fig. 1)
E. Abaissez la tête de la Sonde jusqu'à ce que le tube touche le fond de la bouteille d'eau.
4. Faites glisser la bouteille d'eau à l'intérieur du boîtier à l'aide de la Sonde ci-joint et fermez la porte.
5. Branchez le distributeur à la prise électrique. Veuillez lire au préalable les CONSIGNES DE SÉCURITÉ IMPORTANTES et les DIRECTIVES D'INSTALLATION. L'appareil va commencer à remplir les réservoirs d'eau chaude et d'eau froide (compter environ 5 minutes). Laissez l'eau reposer dans les réservoirs d'eau chaude et d'eau froide pendant 5 minutes. Appuyez sur chaque bouton de robinet d'eau (température chaude et froide) pour s'assurer que l'eau circule à travers l'appareil. (Fig.2)
6. Allumez l'interrupteur d'eau chaude, attendez quelques minutes, puis allumez l'interrupteur d'eau froide. Laissez l'appareil atteindre les températures minimales d'eau froide et températures maximales d'eau chaude. Cela prend environ 35-60 minutes et est indiqué par l'extinction des lumières indicatrices. (Fig. 3)
7. Testez les températures de l'eau en poussant le bouton sur les leviers d'eau.
8. Éteignez les interrupteurs d'eau chaude et froide et débranchez l'appareil de la prise électrique.
9. Videz l'eau des robinets une fois en appuyant sur les leviers d'eau chaude et froide jusqu'à ce qu'il ne reste plus d'eau.
10. Tournez dans le sens antihoraire pour ouvrir le Bouchon de Drainage et vider l'eau des réservoirs. Ne pas incliner l'appareil pour goutter l'eau (Fig. 4) ATTENTION: Faites attention à l'eau chaude.
11. Fermez le Bouchon de Drainage en tournant dans le sens des aiguilles d'un montre.

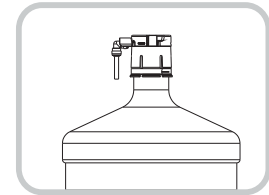

Fig.1

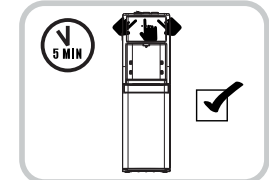

Fig.2

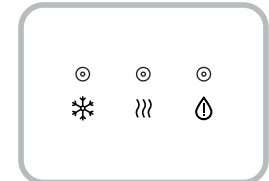

Fig.3

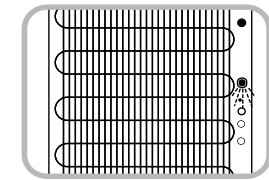

Fig.4

7. INSTALLATION DE VOTRE REFROIDISSEUR D'EAU POUR LA PREMIERE FOIS

12. Installation du kit de supports de sol (Fig.5)

Remarque : Tout le matériel est inclus. La mise en place nécessite une perceuse et un tournevis cruciforme (non fournis).

1. L'utilisation d'un tournevis cruciforme, retirez la vis (3) sur le côté inférieur gauche du condenseur, placez le support en forme de L (2) dans la même position et le fixer avec la même petite vis.
 2. Percez un trou dans le sol à 6 pouces (15 cm) du mur. Choisissez le foret approprié en fonction de votre type de sol (carrelage, béton ou bois). Utilisez un diamètre de 3/8" pour percer un trou de 2 pouces (5 cm) de profondeur.
 3. Placez l'élément d'ancrage (1) dans le trou afin qu'il arrive au niveau du sol.
 4. Alignez le support en forme de L (2) avec l'élément d'ancrage et utilisez la rondelle (4) et la vis longue (5) pour fixer l'appareil au sol.
13. Votre appareil est prêt à être utilisé. Veuillez suivre les instructions de changement de la bouteille d'eau.

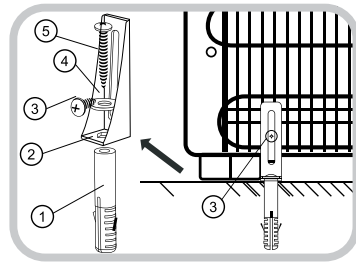

Fig.5

8. INSTRUCTIONS DE REMPLACEMENT DE LA BOUTEILLE D'EAU

AVERTISSEMENT: N'utilisez que des bouteilles d'eau de 3 ou 5 gallons (11 ou 19 litres) sur ce refroidisseur d'eau.

AVERTISSEMENT: Veuillez vous assurer d'éteindre l'appareil lorsque les réservoirs d'eau chaude et froide sont vides. Il doit toujours y avoir de l'eau à l'intérieur des réservoirs avant d'allumer un interrupteur..

- Retirez le bouchon de la bouteille d'eau.
- Ouvrez la porte de l'armoire et placez la bouteille près de l'armoire. Une bouteille de 5 gallons pèse environ 40 livres (18 kg). Veuillez demander de l'aide si vous êtes incapable de déplacer la bouteille d'eau.
- Installez la Sonde et le raccord de pompe de la bouteille d'eau en suivant les instructions de la section INSTALLATION DE VOTRE REFROIDISSEUR D'EAU POUR LA PREMIERE FOIS.
- Placez la bouteille à l'intérieur de l'armoire avec précaution et fermez la porte.
- Branchez l'appareil à la prise électrique et laissez l'eau remplir tous les réservoirs de l'appareil pendant environ 5 minutes.
- Appuyez sur tous les boutons de robinets d'eau pour s'assurer que l'eau s'écoule de tous les robinets.
- Allumez les interrupteurs d'eau chaude et d'eau froide pour permettre à l'appareil d'atteindre les températures minimales d'eau froide et températures maximales d'eau chaude. Cela prend de 35 à 60 minutes et est indiqué par l'extinction des Lumières Indicateurs.
- Testez les températures de l'eau en appuyant à nouveau sur les boutons de robinets d'eau.
- Le refroidisseur d'eau est maintenant prêt à l'emploi.

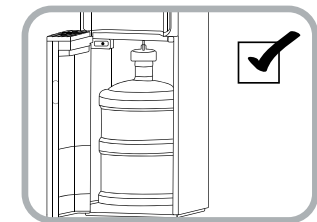

9. ENTRETIEN

MISE EN GARDE:

- Avant de nettoyer l'appareil, éteignez les interrupteurs d'eau chaude et froide et retirez la fiche de la prise de courant.
- Ne jamais utiliser d'éléments corrosifs ou de produits chimiques pour nettoyer ce produit.
- Lorsqu'il n'est pas utilisé, rangez l'appareil dans un endroit sec à l'abri de la lumière directe du soleil.

Nettoyage de l'extérieur du refroidisseur d'eau

- Pour nettoyer l'extérieur de l'appareil, utilisez un chiffon doux et de l'eau chaude. Évitez les nettoyeurs abrasifs ou les matériaux durs pour éviter d'endommager et de rayer l'appareil.
- Nettoyez régulièrement le Couvette d'Égouttage pour éviter l'accumulation d'eau. Pour retirer le Couvette d'Égouttage, il suffit de le soulever vers l'extérieur.
- Pour nettoyer l'arrière de l'appareil, utilisez un chiffon à épousseter (par ex., un chiffon en microfibres) et / ou nettoyer les bobines à l'aide de la brosse à épousseter de l'aspirateur (veuillez vous reporter au manuel d'utilisation de votre aspirateur).

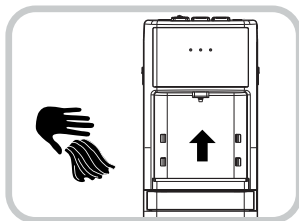

Rangement du refroidisseur d'eau

Veuillez suivre ces instructions pour ranger le refroidisseur d'eau quand il n'est pas utilisé pendant une longue période.

- Éteignez les interrupteurs d'eau chaude et froide. Débranchez le câble électrique de l'alimentation.
- Videz l'eau à travers les robinets et le Bouchon de Drainage.
- L'appareil doit être rangé en position verticale et protégé de la poussière.

10. CARACTÉRISTIQUES TECHNIQUES

Model No	HWBL1033S(YL1639S)
Tension et Fréquence	115V/60Hz
Puissance Totale Nominale	520W
Puissance de Chauffage	420W
Puissance de Refroidissement	100W
Capacité de Chauffage	4L/h-≥ 83°C (1.06G/h-≥ 181.4°F)
Capacité de Refroidissement	2L/h-≤ 10°C (0.53G/h-≤ 50°F)
Réfrigérant du Compresseur	Eco Friendly R134a

11. GUIDE DE DÉPANNAGE

SI L'APPAREIL NE FONCTIONNE PAS CORRECTEMENT, VEUILLEZ VOUS REPORTER AU TABLEAU CI-DESSOUS POUR RÉSOUDRE LES PROBLÈMES LES PLUS COURANTS :

Problème	Cause possible	Solution
Il n'y a pas d'eau qui sort des robinets	<ul style="list-style-type: none"> • Il n'y pas d'eau à l'intérieur des réservoirs. • Les réservoirs ou les tubes situés à l'intérieur de l'appareil sont bouchés. • Les leviers ne fonctionnent pas correctement. • Ensemble de sonde pas correctement fixé. • L'appareil est pas brancher à la prise électrique. 	<ul style="list-style-type: none"> • Assurez-vous que l'appareil est brancher à la prise électrique. • Assurez-vous que les réservoirs sont remplis d'eau. • Ouvrez la porte de l'armoire et vérifiez l'ensemble de la sonde et les connecteurs de pompe. • Communiquez avec le service à la clientèle.
Il n'y a pas d'eau chaude	<ul style="list-style-type: none"> • L'interrupteur d'eau chaude est éteint. • L'appareil a peut-être surchauffé. • L'interrupteur d'eau chaude est endommagé. • Pas d'eau à l'intérieur du réservoir d'eau chaude. 	<ul style="list-style-type: none"> • Allumez l'interrupteur d'eau chaude. Vérifiez la température 30 à 45 minutes plus tard. • Éteignez l'interrupteur d'eau chaude et laissez reposer l'appareil pendant 1 heure. Rallumez l'interrupteur d'eau chaude (assurez-vous qu'il y a de l'eau dans le réservoir). • Communiquez avec le service à la clientèle.
Il n'y a pas d'eau froide	<ul style="list-style-type: none"> • L'interrupteur d'eau froide est éteint. • L'appareil a peut-être surchauffé. • L'interrupteur d'eau froide est endommagé. 	<ul style="list-style-type: none"> • Allumez l'interrupteur d'eau froide. Vérifiez la température 45 minutes plus tard. • Éteignez les interrupteurs d'eau chaude et froide et laissez reposer l'appareil pendant 1 heure. Rallumez les deux interrupteurs (assurez-vous qu'il y a de l'eau dans le réservoir). • Communiquez avec le service à la clientèle.
L'appareil présente une fuite d'eau	<ul style="list-style-type: none"> • Le plateau d'égouttage est plein. • La bouteille d'eau n'a pas été bien chargée. • Il y a des fuites d'eau à l'intérieur de l'appareil. 	<ul style="list-style-type: none"> • Videz le plateau d'égouttage. • Ouvrez la porte de l'armoire et vérifiez l'ensemble de la sonde et les connecteurs. • Éteignez les interrupteurs d'eau chaude et froide et séchez l'extérieur et les environs de l'appareil. • Si le problème persiste, communiquez avec le service à la clientèle.
L'eau a une odeur	<ul style="list-style-type: none"> • Nouvel appareil. • L'appareil n'a pas été utilisé pendant une longue période. • Il peut y avoir un problème d'algues. 	<ul style="list-style-type: none"> • Veuillez vous reporter aux instructions de première installation à la page 8. • Si le problème persiste, communiquez avec le service à la clientèle.
Petits chocs électriques	<ul style="list-style-type: none"> • L'appareil n'est pas correctement mis à la terre. • Le cordon d'alimentation est endommagé. 	<ul style="list-style-type: none"> • Veuillez appeler un électricien professionnel pour vous aider à résoudre tout problème électrique. • Si le problème persiste, communiquez avec le service à la clientèle.

Pour tout problème pas montr dans ce tableau, veuillez communiquer avec le service la cliente en appelant le 1-855-687-2223.

N'essayez pas de dmonter l'appareil vous-mme. Le fabricant n'assumera aucune responsabilité pour les dommages ou incidents qui en rsultent. Cette action annulera la garantie du fabricant.

Honeywell

ENFRIADOR DE AGUA DE PISO

MANUAL DE INSTRUCCIONES

Lea y guarde estas instrucciones
antes de usar el producto

MODELO

HWBL1033S (YL1639S)

Para servicio al consumidor favor contactar:
1-855-687-2223

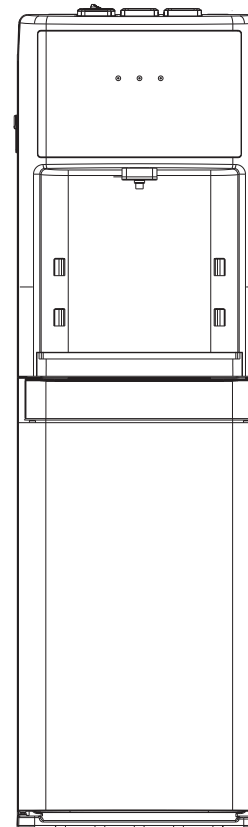

Mitrana Group HK Ltd

Suite B, 10/F
Hong Kong Diamond Exchange Building,
Nos., 8-10 Duddell Street, Central Hong Kong

Para información general en relación con
Mitrana Group HK Ltd. o los Enfriadores de Agua
marca Honeywell, favor llamar al número de
llamada gratuita: 1-855-HWHELP1 (1-855-494-3571).

Podrán aplicar tarifas internacionales.
O consultar la página web:
www.honeywellwatercoolers.com.

Distribuidor en USA:
SCA Imports LLC
848 Brickell Ave
Suite 302
Miami, Fl. 33131, USA

© 2016 Mitrana Group HK Ltd. Derechos reservados.
IM02-HWBL1033S(YL1639S)-2016-12
La marca registrada Honeywell es utilizada bajo licencia
de Honeywell International Inc.
Honeywell International Inc. no se responsabiliza ni da
garantías en relación con este producto.
Producto fabricado por Mitrana Group HK Ltd.



CONFORMS TO UL
STD. 399;
CERTIFIED TO CSA
STD. C22.2 NO. 120

CONTENIDO

1.	Antes de Utilizar su Equipo por Primera Vez.....	3
2.	Componentes y Características	4
3.	Instrucciones Importantes de Seguridad.....	5
4.	Botones de Funciones	6
5.	Luces Indicadoras.....	7
6.	Guía de Instalación	7
7.	Instalar el Dispensador por Primera Vez.....	8
8.	Instrucciones para Reemplazar el Botellón de Agua.....	11
9.	Mantenimiento	12
10.	Especificaciones Técnicas	12
11.	Guía de Solución de Problemas	13

1. ANTES DE UTILIZAR SU EQUIPO POR PRIMERA VEZ

Lea todas las instrucciones cuidadosamente antes de instalar y operar la unidad. Por favor guarde este manual de instrucciones para referencias futuras. Este manual ha sido diseñado para proporcionarle información importante necesaria para utilizar y mantener su dispensador de agua. Si usted no entiende o necesita asistencia adicional, por favor no dude en contactarnos. No seguir estas instrucciones puede ocasionarle daño y/o impedir el funcionamiento correcto de la unidad y anular la garantía.

Mantenga la constancia original de compra junto con esta guía para establecer el periodo de garantía. Mantenga una copia del recibo de compra.

Escriba el número de serie y modelo los cuales pueden ser ubicados en la etiqueta que está ubicada a un lado del dispensador de agua.

Por favor escriba la información aquí:

Fecha de Compra: _____

Número de Modelo: HWBL1033S(YL1639S)

Número de Serial: _____

AVERTENCIA: ANTES DE CONECTAR ESTE ELECTRODOMÉSTICO A LA FUENTE DE PODER, PERMITA QUE REPOSE VERTICALMENTE POR APROXIMADAMENTE 24 HORAS. ESTO REDUCIRÁ LA POSIBILIDAD DE FALLA DE LA UNIDAD DE ENFRIAMIENTO DEBIDO A MOVIMIENTOS BRUSCOS DURANTE EL ENVÍO.

2. COMPONENTES Y CARACTERISTICAS

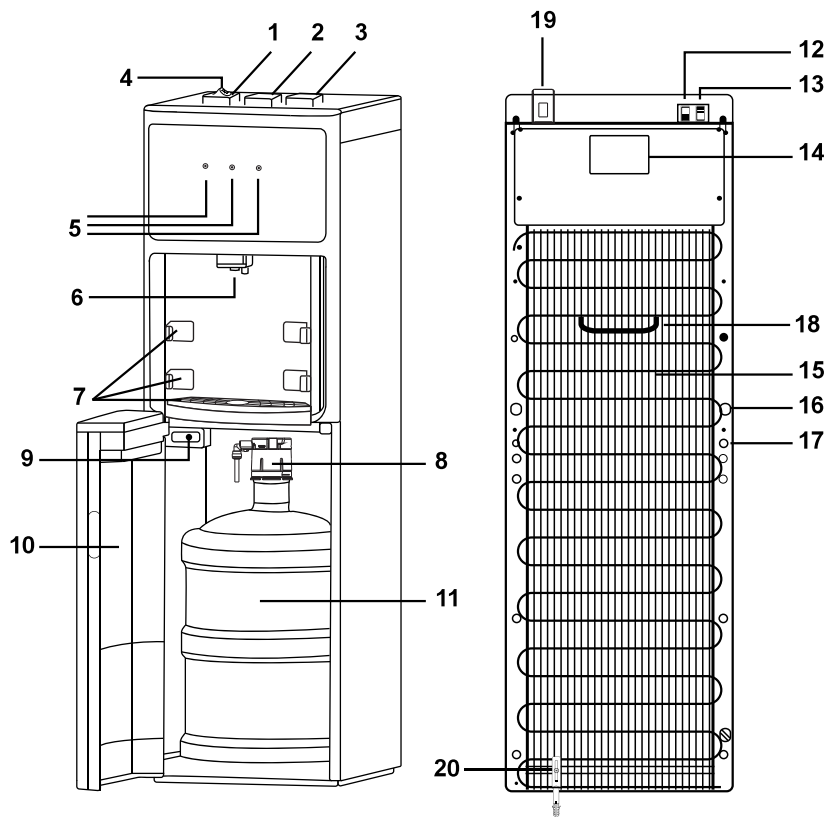

No	Name	No	Name
1	Llave de Agua Fría	11	Botellón de Agua
2	Llave de Agua Fría Temperatura Ambiente	12	Interruptor de Agua Fría (Verde)
3	Llave de Agua Caliente	13	Interruptor de Agua Caliente (Rojo)
4	Botón de Seguridad	14	Etiqueta de Información Técnica
5	Luces Indicadoras	15	Condensador
6	Grifos	16	Cable de Electricidad
7	Bandeja Contra Derrames/Ranuras para Posición de Bandeja	17	Tapón de Drenaje
8	Conexión de la Sonda	18	Asa
9	Botón de Reinicio	19	Interruptor de Luz de Noche
10	Puerta del Gavinete	20	Kit de Anclaje

3. INSTRUCCIONES IMPORTANTES DE SEGURIDAD

ADVERTENCIA: Para reducir el riesgo de fuego, descarga eléctrica, o lesión cuando se utilice este electrodoméstico, por favor siga estas instrucciones básicas:

- Lea y entienda todas las instrucciones antes de usar el enfriador de agua.
- Su enfriador de agua utiliza corriente eléctrica de 115 Voltios, 60Hz. No conecte esta unidad a una corriente eléctrica de 220V.
- Antes de usar la unidad retirela de todo empaque y revise si está en buenas condiciones.
- NO use esta unidad si el cable de electricidad o enchufe están dañados. No se recomienda usar una extensión con este electrodoméstico.
- Asegúrese que la unidad esté conectada a un toma corriente apropiadamente instalado con un interruptor diferencial GFCI (Ground-fault Circuit-interrupter). No corte ni remueva la tercera clavija (contacto a tierra) del enchufe bajo ninguna circunstancia. Si tiene alguna pregunta relacionada a la electricidad y/o toma a tierra debe contactar a un electricista certificado. El uso inapropiado del enchufe con toma a tierra puede resultar en el riesgo de una descarga eléctrica. Si el cable de electricidad está dañado, debe ser reemplazado a través un centro de servicio autorizado
- NO pase el cable de electricidad por debajo de alfombras y no lo cubra con tapetes o caminos. Mantenga el cable lejos de áreas donde pueda causar tropezos.
- Siempre desconecte el electrodoméstico de la fuente de poder antes de limpiarlo, reubicarlo o darle mantenimiento.
- Asegúrese de apagar la unidad cuando los tanques de agua fría y caliente estén vacíos. Siempre tenga agua dentro de ambos tanques antes de prender los interruptores. Ignorar estas instrucciones puede causar sobrecalentamiento y daño de la unidad.
- Remueva el cable de electricidad del tomacorriente sujetándolo por el enchufe. No desconecte la unidad halando del cable.
- NO intente reparar o ajustar las funciones eléctricas y/o mecánicas de esta unidad, esto puede causar la anulación de la garantía.
- NO permita que los niños jueguen con el electrodoméstico, empaque o bolsas de plástico.
- Si la unidad está dañada o no funciona correctamente, deje de utilizarla. Lea la sección de GUÍA DE SOLUCIÓN DE PROBLEMAS y/o por favor busque ayuda profesional.
- Nunca ubique este producto donde pueda caer en una tina o recipiente de agua.

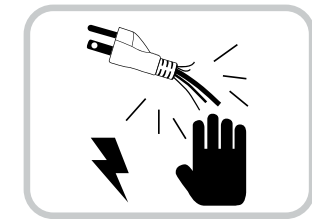
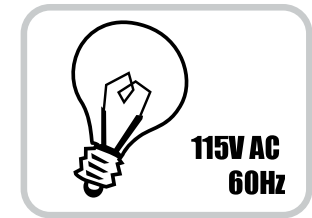

3. INSTRUCCIONES IMPORTANTES DE SEGURIDAD

- NO use esta unidad en baños o en la intemperie.
- Este electrodoméstico no está diseñado para ser utilizado por personas (incluyendo niños y personas de edad avanzada) que tengan capacidades físicas o mentales limitadas, o falta de experiencia y conocimiento, a menos que hayan recibido entrenamiento y supervisión relevante al uso de este electrodoméstico por una persona responsable por su seguridad.
- Nunca limpie esta unidad con líquidos inflamables. Los vapores pueden crear un riesgo de fuego o explosión.
- No guarde o use gasolina u otro líquido o vapor inflamable en la proximidad de éste o cualquier otro dispensador de agua. Los vapores pueden crear un riesgo de fuego o explosión.
- **ATENCIÓN** : Para evitar tropiezos accidentales, el enfriador de agua debe estar firmemente anclado al suelo como se muestra en la sección "Instalar el Dispensador por Primera Vez".
- Mantenga este manual de instrucciones para referencia futura.

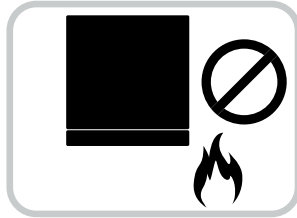

4. BOTONES DE FUNCIONES

ENCENDIDO:

Presione en los interruptores de agua caliente o fría ubicados en la parte posterior de la unidad para prender las funciones de agua fría y caliente respectivamente. NO prenda ambas funciones a la vez. Presione el Interruptor de Luz de Noche en la parte trasera de la unidad para encender el LED. Por favor refiérase a la sección de **INSTALAR EL DISPENSADOR POR PRIMERA VEZ**.

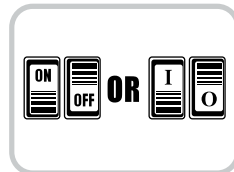

LLAVES DE AGUA:

Presione en las llaves de agua caliente o fría para dispensar el agua a la temperatura deseada. Para usar el agua caliente, deslice el seguro y presione en la llave simultáneamente.



TAPAS DE DRENAJE:

Gire en el sentido contrario a las agujas del reloj para quitar la tapa de drenaje y drenar el agua de los tanques. Gire en el sentido de las agujas del reloj para cerrar la tapa de drenaje.

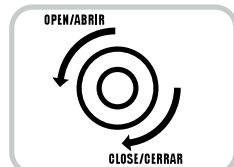

BOTÓN DE REINICIO:

El botón de reinicio se activará automáticamente cuando la puerta se cierra. Esto indicará a la unidad que el botellón de agua ha sido reemplazado y la luz indicadora se apagará.

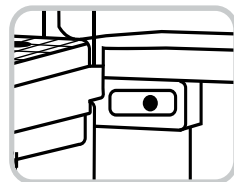

5. LUCES INDICADORAS

La unidad tiene una luz indicadora la cual estará iluminada cuando el botellón de agua esté vacío y requiera ser reemplazado. Además, tiene dos luces indicadoras para el agua caliente y fría respectivamente, las cuales estarán encendidas mientras estén en funcionamiento. Una vez que el agua haya alcanzado la temperatura preset, las luces indicadoras se apagaran.

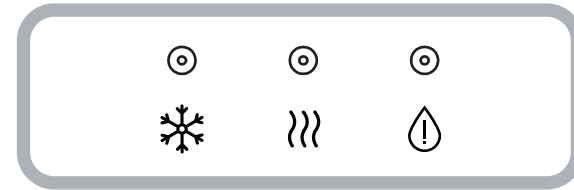

6. GUIA DE INSTALACIÓN

- Retire el empaque exterior e interior de la unidad.
- Utilizando ambas manos, una colocada debajo del panel frontal entre los dos grifos y la otra en el asa ubicada en la parte posterior, mueva la unidad y colóquela en el lugar deseado, siempre y cuando sea una superficie nivelada.
- **ANTES DE CONECTAR ESTE ELECTRODOMÉSTICO A LA FUENTE DE PODER**, permita que repose verticalmente por aproximadamente 24 horas. Esto reducirá la posibilidad de alguna falla de la unidad de enfriamiento debido a movimientos bruscos durante el envío.
- Esta unidad es solamente para uso en interiores y debe ser ubicada en un área fresca y ventilada.
- Coloque la unidad en una superficie plana que sea lo suficientemente fuerte para soportar el peso del dispensador.
- Mantenga el área alrededor de la unidad libre de polvo y suciedad.
- Evite que la unidad tenga contacto directo con la luz solar y con otras fuentes de calor (estufas, calentadores, radiadores, etc.)

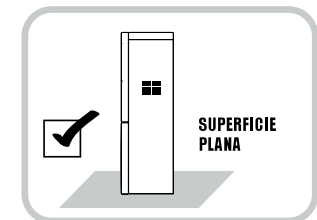
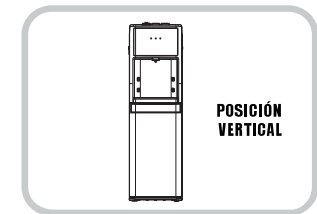

6. GUIA DE INSTALACIÓN

- La luz solar de forma directa puede afectar la unidad con el tiempo y las fuentes de calor pueden incrementar su consumo eléctrico. Las temperaturas frías extremas pueden causar que este electrodoméstico no funcione apropiadamente.
- La luz solar de forma directa puede causar la reproducción de algas dentro del botellón de agua, lo cual puede provocar un mal funcionamiento de la unidad
- NO ubique la unidad en áreas donde la temperatura se ubique por debajo de 0 °C / 32 °F.
- Acomode el enfriador de agua dejando al menos 6 pulgadas de espacio entre la unidad y la pared, esto permitirá la circulación de aire necesaria para enfriar el compresor.
- Por favor siga las instrucciones para colocar el botellón de agua antes de conectar la unidad a la fuente de poder.
- Asegúrese que los interruptores de agua fría y caliente estén apagados antes de conectar la unidad a la fuente de poder.
- No use un adaptador con esta unidad.
- No use una extensión con esta unidad. Si el cable de electricidad es muy corto, contacte un electricista certificado para que instale un toma corriente cerca a la unidad.
- Conecte la unidad a un toma corriente con contacto a tierra que esté conectado apropiadamente. No corte ni remueva el contacto a tierra del toma corriente bajo ninguna circunstancia. Si tiene alguna pregunta relacionada a la electricidad y/o toma a tierra debe contactar a un electricista certificado.
- **ATENCIÓN:** Si no planea utilizar la función de agua caliente por un período de tres días o más, es recomendado que apague el interruptor de esta función.

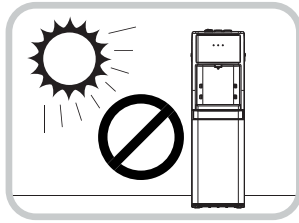

7. INSTALAR EL DISPENSADOR POR PRIMERA VEZ

PASOS IMPORTANTES ANTES DE USAR SU DISPENSADOR DE AGUA.

ANTES DE CONECTAR ESTE ELECTRODOMÉSTICO A LA FUENTE DE PODER, permita que repose verticalmente por aproximadamente 24 horas. Esto reducirá la posibilidad de alguna falla de la unidad de enfriamiento debido a movimientos bruscos durante el envío.

ADVERTENCIA: Por favor asegúrese que la unidad está apagada cuando los tanques de agua caliente y fría estén vacíos. Siempre debe haber agua dentro de los tanques antes de prender cualquier interruptor.

El dispensador de agua ha sido limpiado previamente en la fábrica, sin embargo los tanques de reserva, agua caliente y fría, así como las tuberías, deben ser enjuagadas con agua fresca antes de usarlo como sigue (por favor repita el proceso si encuentra un sabor u olor desagradable después de correr el proceso la primera vez):

7. INSTALAR EL DISPENSADOR POR PRIMERA VEZ

1. Asegúrese que la unidad este desenchufada.
2. Abra la puerta del gabinete, ubique la Sonda y colóquela en el Gancho para la Sonda de la puerta del gabinete.
NOTE: El ensamblaje de la Sonda debe estar sujetado a la manguera conectada a la bomba del agua. Contacte a servicio al consumidor si cualquiera de las partes está suelta.
3. **A.** Coloque un botellón de agua de 3 o 5 galones afuera de la unidad, al frente de la puerta abierta del gabinete, quite la tapa de plástico del botellón.
B. Limpie la boca del botellón y áreas adyacentes con un paño.
C. Inserte la Sonda dentro del botellón.
D. Corra el Collar hacia el cuello del botellón hasta que calce en su lugar (Fig. 1)
E. Empuje hacia abajo la cabeza de la Sonda hasta que el tubo toque el fondo del botellón.
4. Deslice el botellón con la Sonda dentro del gabinete y cierre la puerta.
5. Conecte el dispensador al tomacorriente. Por favor revise antes las secciones de INSTRUCCIONES IMPORTANTES DE SEGURIDAD y GUÍA DE INSTALACIÓN. La unidad empezará a llenar los tanques de agua fría y caliente (esto tomará aproximadamente 5 minutos). Permita que el agua se asiente en los tanques de agua caliente y fría por lo menos 5 minutos. Presione en cada una de las llaves (caliente y fría) para confirmar que el agua está corriendo por la unidad. (Fig. 2).
6. Prenda el interruptor de agua caliente, espere un par de minutos y prenda el interruptor de agua fría. Permita que la unidad alcance las temperaturas máximas de agua caliente y mínimas de agua fría. tomará Esto aproximadamente de 35 a 60 minutos y las Luces Indicadoras se apagarán (Fig.3).
7. Pruebe la temperatura del agua presionando cada una de las llaves.
8. Apague los interruptores de agua caliente y fría y desconecte la unidad del toma corriente.
9. Proceda a drenar el agua de cada uno de los grifos hasta que haya salido toda el agua.
10. Gire en sentido contrario a las manijas del reloj la tapa de drenaje para abrirla y drene el agua de los tanques. No incline la unidad para drenar el agua. (Fig. 4) CUIDADO: Puede salir agua caliente del drenaje.
11. Cierre la tapa de drenaje girándola en el sentido de las manijas del reloj.

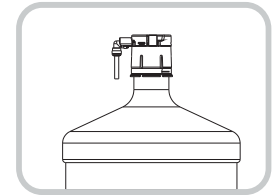

Fig.1

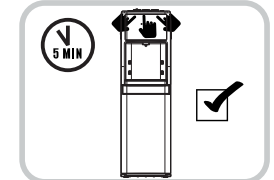

Fig.2

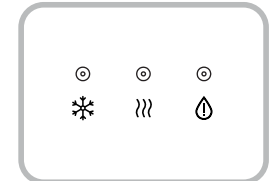

Fig.3

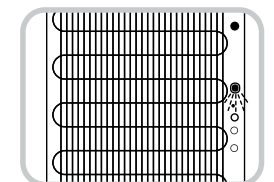

Fig.4

7. INSTALAR EL DISPENSADOR POR PRIMERA VEZ

12. Instalación del Kit de Anclaje (Fig.5)

Nota: Todas las piezas están incluidas. La instalación requiere de un taladro y un destornillador Phillips (no incluidos)

1. Con un destornillador Phillips retire el tornillo (3) en el lado inferior izquierdo del condensador para colocar el soporte en forma de L (2) en la misma posición y sujetarlo con el mismo tornillo pequeño.

2. Haga un agujero en el piso a 6 pulgadas de distancia de la pared. Elija la broca apropiada según el tipo de suelo (cerámica, concreto, madera, etc.). Utilice la broca de 3/8" de diámetro para perforar un agujero de 2 pulgadas de profundidad.

3. Coloque el anclaje (1) en el agujero de modo que quede al ras con el nivel del suelo.

4. Alinear el soporte en forma de L (2) con el anclaje y utilice la arandela (4).

13. La unidad está lista para ser usada. Por favor prosiga a la sección con las instrucciones para colocar el botellón de agua.

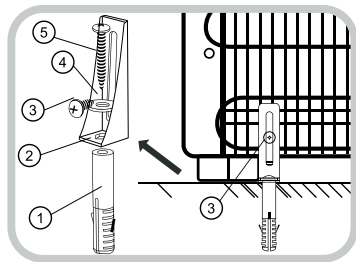

Fig.5

8. INSTRUCCIONES PARA REEMPLAZAR EL BOTELLON DE AGUA

ADVERTENCIA: Solo use botellones de 3 o 5 galones con este dispensador de agua.

ADVERTENCIA: Asegúrese que la unidad esté apagada cuando los tanques de agua caliente y fría estén vacíos. Siempre debe haber agua dentro de los tanques antes de prender cualquier interruptor.

- Remueva la tapa del botellón de agua de 3 o 5 galones.
- Abra la puerta del gabinete y coloque el botellón de agua junto a la puerta. Un botellón pesa aproximadamente 40 libras, por favor pida ayuda si no le es posible levantarlo.
- Instale la Sonda y la bomba de agua para el botellón como se explica en la sección **INSTALAR EL DISPENSADOR POR PRIMERA VEZ**.
- Cuidadosamente coloque el botellón dentro del gabinete y cierre la puerta.
- Conecte la unidad al tomacorriente y permita que se llenen todos los tanques con agua por aproximadamente 5 minutos.
- Presione en las llaves de agua para confirmar que el agua fluya en todos los grifos.
- Prenda el interruptor de agua caliente y fría. Permita que la unidad alcance las temperaturas máximas de agua caliente y mínimas de agua fría. Esto tomará aproximadamente de 35 a 60 minutos y las luces indicadoras se apagarán.
- Pruebe la temperatura del agua presionando cada una de las llaves.
- Su dispensador de agua está listo para ser utilizado.

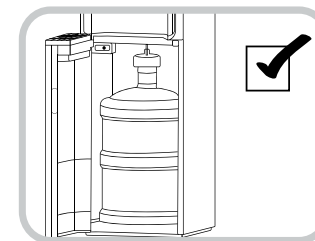
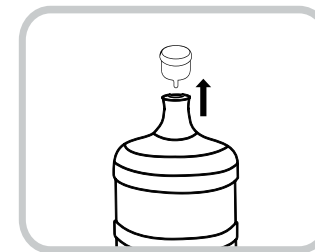

9. MANTENIMIENTO

CUIDADO:

- Antes de limpiar la unidad apague los interruptores del agua caliente y fría, y desenchufe la unidad del toma corriente.
- Nunca utilice elementos corrosivos o químicos para limpiar esta unidad.
- Cuando la unidad no esté en uso, almacénela en un lugar seco y fuera del contacto directo con la luz solar.

Limpieza externa del enfriador de agua

- Para limpiar el exterior de la unidad, utilice un paño suave con agua tibia. Evite utilizar limpiadores abrasivos y materiales duros para prevenir daños y/o rayones a la unidad.
- Limpie la bandeja de derrames con frecuencia para evitar la acumulación de agua. Para remover la bandeja de derrames simplemente levante y hale hacia fuera.
- Para limpiar la parte posterior de la máquina, limpie con un saca polvo, un paño de microfibra y/o aspire el espiral de alambre usando el accesorio de cepillo de la aspiradora (por favor refiérase al manual de instrucciones del usuario de la aspiradora).

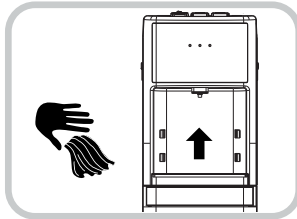

Almacenamiento del enfriador de agua

Por favor siga estas instrucciones para almacenar esta unidad cuando no vaya a ser utilizada por un largo periodo de tiempo.

- Apague los interruptores del agua caliente y fría. Desenchufe el cable de electricidad del tomacorriente.
- Drene el agua usando las llaves y la tapa de drenaje.
- Esta unidad debe ser almacenada verticalmente y protegida del polvo.

10. ESPECIFICACIONES TECNICAS

Numero de Modelo	HWBL1033S(YL1639S)
Voltaje y Frecuencia	115V/60Hz
Corriente Total	520W
Poder de Calentamiento	420W
Poder de Enfriamiento	100W
Capacidad de Calentamiento	4L/h-≥ 83°C (1.06G/h-≥ 181.4°F)
Capacidad de Enfriamiento	2L/h-≤ 10°C (0.53G/h-≤ 50°F)
Refrigerante al Compresor	Eco Friendly R134a

11. GUIA DE SOLUCIÓN DE PROBLEMAS

SI ESTA UNIDAD NO ESTÁ FUNCIONANDO CORRECTAMENTE, REVISE LA SIGUIENTE TABLA PARA RESOLVER LOS PROBLEMAS MÁS COMUNES:

Problema	Causa Posible	Solución
No sale agua de los grifos	<ul style="list-style-type: none"> • No hay agua dentro de los tanques. • Los tanques y/o tubos dentro de la unidad están obstruidos • Las llaves no están funcionando apropiadamente. • El ensamblaje de la Sonda no está conectado correctamente. • La unidad no está conectada al tomacorriente. 	<ul style="list-style-type: none"> • Asegúrese que los tanques tienen agua. • Asegurese que la unidad está conectada al tomacorriente. • Abra la puerta del gabinete y revise el ensamblaje de la Sonda y las conexiones de la bomba de agua. • Contacte Servicio al Consumidor.
No dispensa agua caliente	<ul style="list-style-type: none"> • El interruptor del agua caliente está apagado. • La unidad se ha sobrecalentado. • El interruptor de agua caliente está dañado. • No hay agua dentro del tanque de agua caliente. 	<ul style="list-style-type: none"> • Encienda el interruptor de agua caliente. Pruebe la temperatura después de 45 minutos. • Apague el interruptor de agua caliente y permita que la unidad descanse por 1 hora. Encienda nuevamente el interruptor de agua caliente (asegúrese que los tanques tengan agua adentro). • Contacte Servicio al Consumidor.
No dispensa agua fría	<ul style="list-style-type: none"> • El interruptor del agua fría está apagado. • La unidad se ha sobrecalentado. • El interruptor de agua fría está dañado. 	<ul style="list-style-type: none"> • Encienda el interruptor de agua fría. Pruebe la temperatura después de 45 minutos. • Apague los interruptores de agua fría y caliente, y permita que la unidad descanse por 1 hora. Encienda ambos interruptores otra vez (asegúrese que los tanques tengan agua adentro). • Contacte Servicio al Consumidor.
Fuga de agua en la unidad	<ul style="list-style-type: none"> • La bandeja de derrames está llena. • Las conexiones de la tapa del botellón y del tubo podrían estar sueltas. • Fuga de agua dentro de la unidad. 	<ul style="list-style-type: none"> • Vacíe la bandeja de derrames. • Apague los interruptores de agua caliente y fría y seque la parte exterior de la unidad y sus alrededores. • Si el problema continúa, contacte Servicio al Consumidor. • Abra la puerta del gabinete y revise el ensamblaje de la Sonda y las conexiones de la bomba de agua.
Olor en el agua	<ul style="list-style-type: none"> • Nueva unidad. • La unidad no ha sido usada por un largo periodo de tiempo. • Tal vez tenga un problema de algas. 	<ul style="list-style-type: none"> • Proceda a seguir las instrucciones de Instalar su Dispensador por Primera Vez en la página 8. • Si el problema continúa, contacte Servicio al Consumidor.
Descargas eléctricas bajas	<ul style="list-style-type: none"> • La unidad no está correctamente conectada a tierra. • El cable de electricidad está dañado. 	<ul style="list-style-type: none"> • Por favor llame a un electricista certificado para que lo asista con cualquier problema eléctrico. • Si el problema continúa, contacte Servicio al Consumidor

Para cualquier problema no incluido en esta tabla, por favor contacte Servicio al Consumidor al: 1-855-687-2223.

No intente desarmar la unidad por usted mismo. El fabricante no asume ninguna responsabilidad por los daos o incidentes que resulten de esta accin, la cual también anular la garantía del fabricante.